



PROTEAS FILTER

ΕΓΧΕΙΡΙΔΙΟ ΧΡΗΣΗΣ & ΣΥΝΤΗΡΗΣΗΣ
για τον επιδαπέδιο (PR-ST-36-WD) & επιτραπέζιο (PR-DT-36-WD) θερμοψύκτη νερού



ΜΠΑΤΟΣ ΙΩΑΝΝΗΣ Ι.Κ.Ε.
ΚΑΤΑΣΚΕΥΗ ΚΑΙ ΕΜΠΟΡΙΑ ΦΙΛΤΡΩΝ ΝΕΡΟΥ
ENERGY WATER – PROTEAS FILTER

Σας ευχαριστούμε για την αγορά του θερμοψύκτη νερού.

Παρακαλούμε ακολουθήστε προσεκτικά τις οδηγίες εγκατάστασης και λειτουργίας πριν την πρώτη χρήση.

Εάν αντιμετωπίσετε οποιοδήποτε πρόβλημα, μη διστάσετε να επικοινωνήσετε μαζί μας στο τηλέφωνο 2310 654 555. Θα χαρούμε να σας βοηθήσουμε.

Πίνακας περιεχομένων

1. Περιεχόμενα συσκευασίας	3
2. Γενικές πληροφορίες και αποτελούμενα μέρη	4
3. Προδιαγραφές λειτουργίας	6
4. Μέτρα ασφαλείας & προφυλάξεις	7
5. Τεχνικά χαρακτηριστικά	8
6. Συμμόρφωση εξοπλισμού	8
7. Σημείο τοποθέτησης	9
8. Οδηγίες εγκατάστασης	9
9. Διαδικασία επαναφοράς λειτουργίας ζεστού νερού	12
10. Αντικατάσταση ανταλλακτικών φίλτρων	14
11. Συντήρηση και καθαρισμός του εξοπλισμού	14
12. Ρυθμός ροής νερού	14
13. Χρήση του θερμοψύκτη μετά από παρατεταμένη περίοδο λειτουργίας..	14
14. Πιθανές δυσλειτουργίες	15
15. Εγγύηση	17
16. Γενικές οδηγίες χρήσης	19
17. Στοιχεία επικοινωνίας	22
18. Περιβαλλοντική πολιτική	23
19. Πιστοποιήσεις	23
20. Social Media	23

1. Περιεχόμενα συσκευασίας

Ο θερμοψύκτης νερού Proteas διατίθεται σε δύο μοντέλα μαύρου χρώματος, τον επιδαπέδιο (PR-ST-36-WB, εικόνα 1a) και τον επιτραπέζιο (PR-DT-36-WD, εικόνα 1b). Η συσκευασία περιλαμβάνει το αντίστοιχο μοντέλο που έχετε προμηθευτεί.



Εικόνα 1a



Εικόνα 1b

2. Γενικές πληροφορίες και αποτελούμενα μέρη

Ο επιδαπέδιος (PR-ST-36-WD) και ο επιτραπέζιος (PR-DT-36-WD) θερμοψύκτης νερού Proteas, συνδέονται απευθείας με το δίκτυο της ύδρευσης. Είναι απαραίτητη όμως η τοποθέτηση ενός συστήματος επεξεργασίας νερού για τη βελτίωση του πόσιμου νερού αλλά και συνάμα για τη βέλτιστη λειτουργία του θερμοψύκτη.

Ο επιδαπέδιος θερμοψύκτης στο κάτω μέρος του διαθέτει ντουλαπάκι το οποίο λειτουργεί σαν αποθηκευτικός χώρος.

Η δεξαμενή τους είναι κατασκευασμένη από ανοξείδωτο ατσάλι για άριστη υγιεινή. Όλα τα υπόλοιπα εξαρτήματα από πλαστικό είναι κατασκευασμένα από αντιβακτηριακό και ανθεκτικό υλικό. Διαθέτει ειδικές ασφάλειες που προστατεύουν από την υπέρταση (ένδειξη FUSE στην πίσω όψη) αλλά και από την υπερθέρμανση του ζεστού νερού (εσωτερικά του θερμοψύκτη).

Το δοχείο αποθήκευσης του κρύου νερού είναι χωρητικότητας 3,6L. Έχουν δυνατότητα παραγωγής 2L κρύου και 5L ζεστού νερού την ώρα.

Προσφέρουν 4 επιλογές θερμοκρασίας νερού:

- α) ζεστό – κρύο
- β) ζεστό – θερμοκρασία περιβάλλοντος (απενεργοποιώντας τη λειτουργία ψύξης)
- γ) κρύο – θερμοκρασία περιβάλλοντος (απενεργοποιώντας τη λειτουργία θέρμανσης)
- δ) θερμοκρασία περιβάλλοντος (λειτουργία και χωρίς παροχή ρεύματος)

Τα αποτελούμενα μέρη των θερμοψυκτών είναι τα ακόλουθα:

PR-ST-36-WD

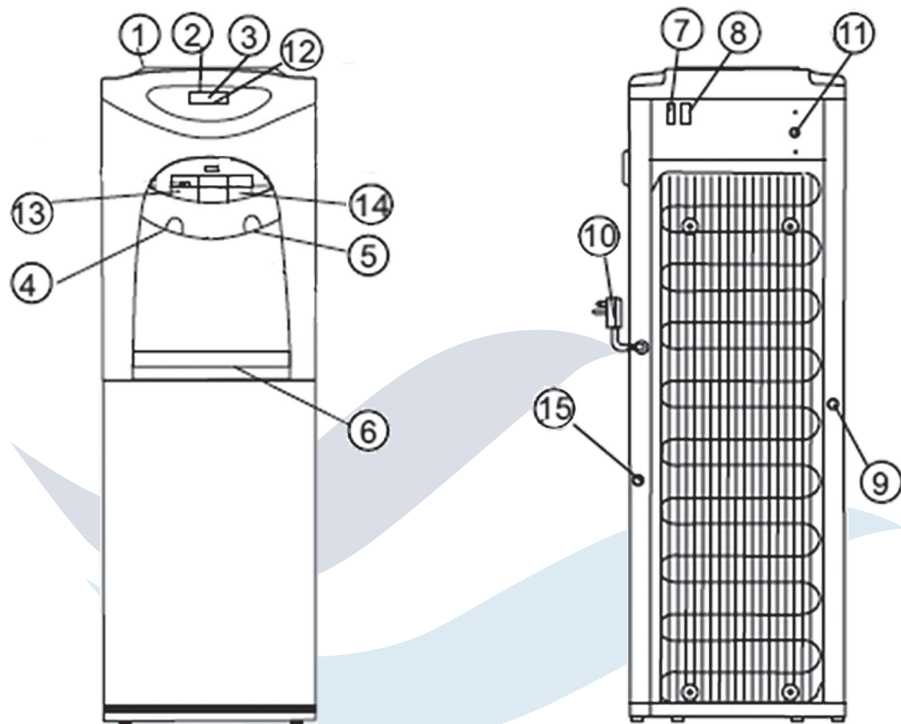

Εικόνα 2a

PR-DT-36-WD

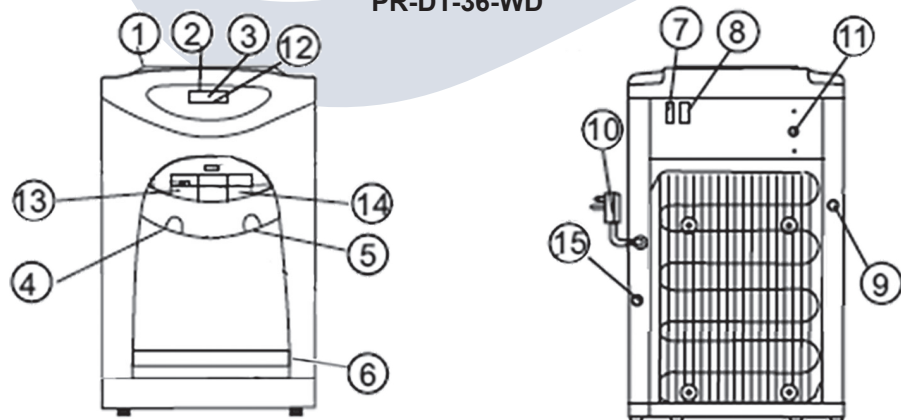

Εικόνα 2b

A/A	ΠΕΡΙΓΡΑΦΗ
1	Καπάκι θερμοψύκτη
2	Δείκτης λειτουργίας του ζεστού
3	Δείκτης λειτουργίας του ζεστού
4	Βρύση ζεστού νερού
5	Βρύση κρύου νερού
6	Δίσκος απόσταξης νερού
7	Διακόπτης ON/OFF λειτουργίας κρύου
8	Διακόπτης ON/OFF λειτουργίας ζεστού
9	Αποχέτευση
10	Καλώδιο τροφοδοσίας ρεύματος
11	Θερμοστάτης κρύου
12	Λυχνία λειτουργίας
13	Διακόπτης ζεστού νερού
14	Διακόπτης κρύου νερού
15	Είσοδος νερού

3. Προδιαγραφές λειτουργίας

- Η μέγιστη πίεση λειτουργίας για τους θερμοψύκτες PR-DT-36-WD & PR-ST-36-WD είναι στα 6 bar.
- Προτεινόμενη πίεση λειτουργίας 3-4 bar.
- Αν η πίεση του δικτύου σας είναι πάνω από 6 bar, θα πρέπει να τοποθετήσετε μειωτή πίεσης στην κεντρική παροχή του νερού ή στην παροχή νερού από την οποία θα τροφοδοτείται ο θερμοψύκτης ώστε να τη μειώσετε στο προτεινόμενο όριο πίεσης λειτουργίας.
- Εύρος θερμοκρασίας χώρου τοποθέτησης: 2°C – 40°C.
- Πριν από τους θερμοψύκτες νερού είναι απαραίτητη η τοποθέτηση κάποιου συστήματος φίλτρανσης για τη βελτίωση της ποιότητας του νερού και την καλύτερη λειτουργία του θερμοψύκτη.
- Μέγιστη αγωγιμότητα νερού εισόδου: 2.000 μS/cm².

4. Μέτρα ασφαλείας & προφυλάξεις

- A. Αν κατά τη μεταφορά χρειαστεί να «ξαπλώσετε» τον θερμοψύκτη, σε περίπτωση που είναι επιδαπέδιος, τότε θα πρέπει να τον αφήσετε σε ορθή θέση για τουλάχιστον 10 ώρες πριν τον θέσετε σε λειτουργία.
- B. Μην συνδέσετε το καλώδιο τροφοδοσίας ρεύματος έως ότου τρέξει νερό από την κάνουλα του ζεστού αλλά και του κρύου (εφόσον έχετε συνδέσει την παροχή νερού).
- C. Σε περίπτωση που δεν εξέρχεται νερό από την κάνουλα του ζεστού, πιθανόν να υπάρχει εγκλωβισμένος αέρας στον σωλήνα που διοχετεύει το νερό στο μπόιλερ. Σε αυτή την περίπτωση ανατρέξτε στην ενότητα 8 οδηγίες εγκατάστασης στο 3ο βήμα.
- D. Σε περίπτωση δημιουργίας πάγου στην κάνουλα του κρύου νερού, απενεργοποιήστε τον διακόπτη ψύξης και ενεργοποιήστε τον εκ νέου μετά από 4-5 ώρες.
- E. Τοποθετήστε τον θερμοψύκτη σε οριζόντια θέση σε σταθερή επιφάνεια όπως δάπεδο, τραπέζι ή κάποιον πάγκο αν είναι επιτραπέζιος. Αφήστε ένα κενό διάστημα 10-20 εκατοστών μεταξύ της πίσω επιφάνειας του θερμοψύκτη με το σημείο τοποθέτησής του για καλύτερο εξαερισμό του θερμοψύκτη. Επίσης, θα πρέπει να δείξετε μεγάλη προσοχή με την τροφοδοσία ρεύματος του θερμοψύκτη ώστε παιδιά μικρής ηλικίας να μην μπορούν να έρθουν σε επαφή με την τροφοδοσία ρεύματος.
- F. Μην τοποθετείτε τον θερμοψύκτη σε σημεία όπου υπάρχει άμεση επαφή με το φως του ηλίου και σε σημεία με υψηλή θερμοκρασία και υγρασία.
- G. Τοποθετήστε σε ορθή θέση τον «δίσκο» απόσταξης νερού που διαθέτει ο θερμοψύκτης και βρίσκεται στο εμπρός τμήμα του (βλέπε σχεδιάγραμμα με αποτελούμενα μέρη Νο6). Μην τοποθετείτε τον θερμοψύκτη κοντά σε έπιπλα και σε ηλεκτρικές συσκευές και γενικότερα κοντά σε είδη τα οποία μπορούν να υποστούν φθορά από πιθανή δυσλειτουργία.
- H. Για τη σύνδεση ρεύματος απαιτείται μια τυπική παροχή ρεύματος ώστε να συνδέσει τον θερμοψύκτη. Απαραίτητη προϋπόθεση να υπάρχει προστασία από υπέρταση ρεύματος.
- I. Απαγορεύεται να προσαρμόσετε το μήκος του καλωδίου τροφοδοσίας όπως ούτε κάποια τροποποίηση στο φινις καθώς υπάρχει περίπτωση υπερθέρμανσης του καλωδίου ή να δημιουργηθεί κίνδυνος πυρκαγιάς.

5. Τεχνικά χαρακτηριστικά

ΠΡΟΔΙΑΓΡΑΦΕΣ	ΕΠΙΤΡΑΠΕΖΙΟΣ (PR-DT-36-WD)	ΕΠΙΔΑΠΕΔΙΟΣ (PR-ST-36-WD)
Ισχύς	230V – 50Hz	230V – 50Hz
Συνολική ονομαστική τάση εισόδου	765W	765W
Τάση εισόδου για θέρμανση	500W	500W
Τάση εισόδου για ψύξη	80W	80W
Δυνατότητα θέρμανσης	≥ 90°C 5L/h	≥ 90°C 5L/h
Δυνατότητα ψύξης	≤ 10°C 2L/h	≤ 10°C 2L/h
Κατανάλωση ρεύματος	1.5KW.H / 24H	1.5KW.H / 24H
Ασφάλεια	10A 250V	10A 250V
Επιθυμητή θερμοκρασία νερού εισόδου	10°C – 15°C	10°C – 15°C
Εύρος θερμοκρασίας κρύου νερού	4°C – 15°C	4°C – 15°C
Εύρος θερμοκρασίας ζεστού νερού	52°C – 95°C	52°C – 95°C
Υγρό ψύξης	R134a/32g	R134a/32g
Διαστάσεις (cm)	36X31X46	36X31X99
Καθαρό βάρος	12Kg	15Kg
Μέγιστη πίεση λειτουργίας	6 bar	6 bar
Προτεινόμενη πίεση λειτουργίας	3-4 bar	3-4 bar

6. Συμμόρφωση εξοπλισμού

Ο εξοπλισμός συμμορφώνεται με το ΦΕΚ 4973/Β/2020 με θέμα «Προδιαγραφές και απαιτήσεις για τους εξοπλισμούς (συσκευές ή διατάξεις) επεξεργασίας νερού ανθρώπινης κατανάλωσης που παρέχεται στα εσωτερικά δίκτυα ύδρευσης κτιρίων». Επίσης, διαθέτει πιστοποίηση CE.

7. Σημείο τοποθέτησης

Οι θερμοψύκτες νερού Proteas Filter (PR-ST-36-WD & PR-DT-36-WD) συνδέονται απευθείας στο δίκτυο της ύδρευσης. Σημαντική προϋπόθεση να υπάρχει παροχή νερού και ρεύματος σε απόσταση έως και 2m. Το σημείο τοποθέτησης πρέπει να πληροί ορισμένες προδιαγραφές, όπως οι παρακάτω:

- a) Να είναι σταθερό και σε οριζόντια θέση.
- b) Να έχει μια ασφαλή απόσταση από πηγές θερμότητας όπως εστίες κουζίνας, φούρνοι, πλυντήρια, θερμοσίφωνες κλπ.
- c) Να είναι προστατευμένο από διάφορους κινδύνους μόλυνσης όπως κάδος απορριμμάτων, μικρόβια ή άλλες εστίες μικροβίων κλπ.
- d) Να είναι προστατευμένο από καιρικές συνθήκες (παγωνιά, υψηλή θερμοκρασία, υγρασία).
- e) Να υπάρχει επαρκής χώρος για τη γενικότερη λειτουργία αλλά και τη συντήρησή του.

8. Οδηγίες εγκατάστασης

Ακολουθήστε προσεκτικά τις παρακάτω οδηγίες για την ορθή εγκατάσταση τους. Προτείνεται να προηγηθεί κάποιιο σύστημα επεξεργασίας νερού ανάλογα με την ποιότητα του νερού της εκάστοτε περιοχής για τη βελτίωση της ποιότητας πόσιμου νερού και την καλύτερη λειτουργία τους.

Βήμα 1ο: Αρχικά, αν έχετε επιλέξει τον επιδαπέδιο θερμοψύκτη και κατά την μεταφορά χρειάστηκε να τον τοποθετήσετε με κάποια κλίση ή οριζόντια, είναι απαραίτητο να τον αφήσετε σε ορθή γωνία για τουλάχιστον 10 ώρες ώστε το υγρό ψύξης (φρέον) να επανέλθει στη θέση του. Όποιο από τα δύο μοντέλα έχετε επιλέξει, βεβαιωθείτε πως στο σημείο εγκατάστασης υπάρχει παροχή νερού και ρεύματος σε απόσταση έως και 2m. Αν έχετε προμηθευτεί κάποιο σύστημα επεξεργασίας νερού ολοκληρώστε την εγκατάσταση του πριν προχωρήσετε στη σύνδεση του με τον θερμοψύκτη.

Βήμα 2ο: Μόλις ολοκληρώσετε την εγκατάσταση του φίλτρου νερού που έχετε προμηθευτεί, θα πρέπει τροφοδοτήσετε με καθαρό νερό τον θερμοψύκτη. Όπως μπορείτε να δείτε στην πίσω δεξιά πλευρά του θερμοψύκτη υπάρχει ένα σωληνάκι λευκού χρώματος το οποίο εισέρχεται στο εσωτερικό του θερμοψύκτη. Την ελεύθερή άκρη του συνδέστε την στην έξοδο του φίλτρου νερού. Ανοίξτε την παροχή τροφοδοσίας νερού ώστε να το νερό να εισέλθει στο εσωτερικό του θερμοψύκτη.

Βήμα 3ο: Πριν συνδέσετε τον θερμοψύκτη νερού στην παροχή ρεύματος, θα πρέπει να βεβαιωθείτε πως εξέρχεται νερό και από τις δύο κάνουλες που έχει ο θερμοψύκτης. Πιέστε την κάνουλα του κρύου νερού έως ότου εξέλθει νερό. Την ίδια διαδικασία κάνετε και με την κάνουλα του ζεστού.

ΠΡΟΣΟΧΗ!!! Αν από την κάνουλα του ζεστού νερού δεν εξέρχεται νερό, τότε υπάρχει εγκλωβισμένος αέρας στον εσωτερικό σωλήνα που διοχετεύει το νερό στο μπόιλερ. Τότε θα πρέπει να ακολουθήσετε την παρακάτω διαδικασία για να μπορέσει να απεγκλωβιστεί ο αέρας από το εσωτερικό.

- i. Αρχικά, στο πίσω μέρος του θερμοψύκτη, ξεβιδώστε τις βίδες που συγκρατούν το καπάκι με τον υπόλοιπο κορμό του ψύκτη (εικόνα 3, οι βίδες που βρίσκονται σε κόκκινο κύκλο).



Εικόνα 3

- ii. Εφόσον έχετε αφαιρέσει το καπάκι του θερμοψύκτη, αυτό που βλέπτετε είναι το καπάκι της δεξαμενής (εικόνα 4).



Εικόνα 4

- iii. Στη συνέχεια αφαιρείτε το καπάκι της δεξαμενής και όπως παρατηρείτε στο μέσο της δεξαμενής υπάρχει μια οπή, η οποία οδηγεί το νερό στο μπτόιλερ (εικόνα 5).



Εικόνα 5

- iv. Για να αφαιρέσετε τον αέρα που είναι εγκλωβισμένος στο εσωτερικό, θα πρέπει να τοποθετήσετε ένα κομμάτι σωληνάκι 4x6 στο εσωτερικό της οπής και το ανεβοκατεβάσετε για 4-5 δευτερόλεπτα.
- v. Εφόσον έχετε πραγματοποιήσει τα παραπάνω βήματα βεβαιωθείτε πως τρέχει νερό από την κάνουλα του ζεστού και στη συνέχεια συναρμολογήστε εκ νέου τον θερμοψύκτη.

Βήμα 4°: Βεβαιωθείτε πως πλέον τρέχει νερό και από τις δύο κάνουλες, στη συνέχεια μπορείτε να συνδέσετε το καλώδιο τροφοδοσίας στο ρεύμα. Γυρίστε τους διακόπτες ON/OFF του κρύου και του ζεστού, οι οποίοι βρίσκονται στο πίσω μέρος του θερμοψύκτη, στη θέση 1 (θέση ON) (βλέπε Νο13 εικόνα 2a & 2b) (εικόνα 6).

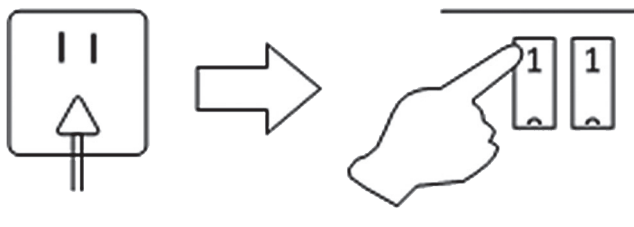

Εικόνα 6

Βήμα 5^ο: Μόλις θέσετε τα κουμπιά ON/OFF στη θέση I και ενεργοποιήσετε την ψύξη και θέρμανση τότε ο θερμοψύκτης ξεκινά να ψύχει και να θερμαίνει το νερό.

ΠΡΟΣΟΧΗ!!! Εφόσον έχετε ολοκληρώσει τα παραπάνω βήματα, είναι πολύ σημαντικό τα πρώτα 10-15 λίτρα νερού, να μην τα καταναλώσετε καθώς θα πρέπει να γίνει το «ξέπλυμα» των φίλτρων αλλά και της δεξαμενής του θερμοψύκτη, οπότε θα πρέπει να βγάλετε νερό και από τις δύο κάνουλες (ζεστό & κρύο) και να το απορρίψετε.

9. Διαδικασία επαναφοράς λειτουργίας ζεστού νερού

Αν στον θερμοψύκτη που έχετε στην κατοχή σας, δεν λειτουργεί η θέρμανση του νερού, πιθανόν να έχει «κολλήσει» ο θερμοστάτης του νερού. Για να τον επαναφέρετε ακολουθήστε τα παρακάτω βήματα.

Βήμα 1ο: Αποσυνδέστε τον θερμοψύκτη από το ρεύμα.

Βήμα 2ο: Στην πίσω όψη του θερμοψύκτη όπου είναι η «σχάρα», εσωτερικά της θα δείτε το μπόιλερ. Επάνω στο μπόιλερ ανάμεσα από τα καλώδια, όπως θα παρατηρήσετε υπάρχει ένα μαύρο στρόγγυλο εξάρτημα (θερμοστάτης) όπου στο πάνω μέρος του έχει ένα μαύρο μπουτόν (εικόνα 7).



Μαύρο μπουτόν στο μπόιλερ

Εικόνα 7

Βήμα 3^ο: Αρχικά θα πρέπει να ξεβιδώσετε τις τέσσερις βίδες με τις μεταλλικές ροδέλες που συγκρατούν τη «σχάρα» στον κορμό του θερμοψύκτη (εικόνα 8).



Εικόνα 8

Βήμα 4°: Στη συνέχεια ξεβιδώστε τις τέσσερις βίδες που συγκρατούν στον κορμό του θερμοψύκτη τη λαμαρίνα στην οποία υπάρχουν τα κουμπιά ON/OFF (εικόνα 9).



Εικόνα 9

Βήμα 5°: Τραβήξτε ελαφρώς τη λαμαρίνα και τη «σχάρα» τα οποία ξεβιδώσατε στα προηγούμενα βήματα ώστε να έχετε πρόσβαση στο εσωτερικό του θερμοψύκτη (εικόνα 10).



Εικόνα 10

Βήμα 6°: Στη συνέχεια εφόσον έχετε πρόσβαση στο εσωτερικό του θερμοψύκτη και πιο συγκεκριμένα στο μπόιλερ, πιέστε ελαφρώς για 3-4 δευτερόλεπτα το μπουτόν που βρίσκεται στον θερμοστάτη, ο οποίος είναι προσαρμοσμένος πάνω στο μπόιλερ. Περιμένετε 5-7 λεπτά και στη συνέχεια τοποθετήστε τον ψύκτη εκ νέου στο ρεύμα.

Βήμα 7°: Ρυθμίστε εκ νέου τη θερμοκρασία του ζεστού και βεβαιωθείτε πως η λειτουργία έχει επανέλθει. Εφόσον η λειτουργία έχει επανέλθει, αποσυνδέστε τον θερμοψύκτη από το ρεύμα και τοποθετήστε εκ νέου όλες τις βίδες που έχετε αφαιρέσει στα βήματα 3 & 4. Τέλος, συνδέστε εκ νέου τον θερμοψύκτη στο ρεύμα.

ΠΡΟΣΟΧΗ!!! Αν η λειτουργία του ζεστού δεν έχει επανέλθει και μετά από αυτή τη διαδικασία, επικοινωνήστε με την προμηθευτρια εταιρεία για περαιτέρω λεπτομέρειες.

10. Αντικατάσταση ανταλλακτικών φίλτρων

Τα ανταλλακτικά φίλτρα του εκάστοτε συστήματος φίλτρανσης που έχετε στην κατοχή σας, θα πρέπει να τα αντικαθιστάτε σύμφωνα με τις προδιαγραφές του κατασκευαστή ή του προμηθευτή.

11. Συντήρηση και καθαρισμός του εξοπλισμού

Η συντήρηση και ο καθαρισμός του θερμοψύκτη θα πρέπει να πραγματοποιείται τουλάχιστον 1 φορά στους 12 μήνες χρήσης ή μετά από παρατεταμένη περίοδο μη χρήσης του.

Η διαδικασία του καθαρισμού γίνεται εφόσον έχει αποσυνδέσει τον θερμοψύκτη από το ρεύμα αλλά και έχετε αδειάσει τα νερά από το εσωτερικό του.

Με ένα μαλακό απορροφητικό πανί σκουπίστε το εσωτερικό της δεξαμενής.

Στη συνέχεια για τον καθαρισμό του θερμοψύκτη μπορείτε να χρησιμοποιήσετε λίγο ξύδι και ένα μαλακό πανί ώστε να καθαρίσετε το εσωτερικό της δεξαμενής αλλά και τα βανάκια του ζεστού και του κρύου. Εφόσον έχετε πραγματοποιήσει τις προαναφερθέντες εργασίες, μην τοποθετήσετε άμεσα στο καπάκι της δεξαμενής αλλά αφήστε την λίγο ανοιχτή, ώστε να απομακρυνθεί η υγρασία από το εσωτερικό της. Τέλος, εφόσον έχετε ολοκληρώσει όλες τις παραπάνω διαδικασίες, τοποθετήστε το καπάκι της δεξαμενής και θέστε σε λειτουργία εκ νέου τον θερμοψύκτη. **Αν ο θερμοψύκτης δεν ήταν σε χρήση για χρονικό διάστημα άνω των 30 ημερών, τότε θα πρέπει να απευθυνθείτε στην προμηθευτρια εταιρεία καθώς λόγω της στασιμότητας του νερού και της υγρασίας υπάρχει ενδεχόμενο να έχουν αναπτυχθεί μικροοργανισμοί στο εσωτερικό της δεξαμενής και των σωληνώσεων, τα οποία είναι επικίνδυνα για την υγεία του ανθρώπου, με αποτέλεσμα να απαιτείται ειδικός καθαρισμός του θερμοψύκτη με απολυμαντικά υγρά.**

12. Ρυθμός ροής νερού

Ο ρυθμός ροής του θερμοψύκτη είναι στα 2L/h για το κρύο νερό και 5L/h για το ζεστό νερό.

13. Χρήση του θερμοψύκτη μετά από παρατεταμένη περίοδο λειτουργίας

Αν δεν έχετε χρησιμοποιήσει τον θερμοψύκτη νερού για χρονικό διάστημα άνω των 30 ημερών, είναι απαραίτητο να προβείτε στις κατάλληλες ενέργειες σύμφωνα με την ενότητα 11. Στη συνέχεια θα χρειαστεί οπωσδήποτε να αντικαταστήσετε το ανταλλακτικό φίλτρο με νέο, καθώς μπορεί λόγω της στασιμότητας του νερού να έχουν αναπτυχθεί μικροοργανισμοί στο εσωτερικό της συσκευής και του φίλτρου, οι οποίοι είναι επικίνδυνοι για την υγεία του ανθρώπου.

14. Πιθανές δυσλειτουργίες

ΔΥΣΛΕΙΤΟΥΡΓΙΑ	ΑΙΤΙΑ	ΛΥΣΗ
Δεν υπάρχει ροή νερού από τα βανάκια του κρύου και του ζεστού.	Υπάρχει διακοπή υδροδότησης στο δίκτυο της περιοχής σας.	Αναμένετε έως ότου επανέλθει η ύδρευση.
	Είναι κλειστό το βανάκι τροφοδοσίας του νερού προς τον ψύκτη.	Ανοίξτε το βανάκι τροφοδοσίας νερού.
	Αν έχετε τοποθετημένο κάποιο σύστημα φίλτρανσης πριν τον θερμοψύκτη, το ανταλλακτικό φίλτρο μπορεί να έχει βουλώσει και να έχει κορεστεί.	Αντικαταστήστε το ανταλλακτικό φίλτρο νερού.
	Κάποιο σωματίδιο να έχει μπλοκαριστεί στα σωληνάκια τροφοδοσίας νερού και να αποτρέπει τη ροή του νερού.	Ελέγξτε προσεκτικά τα σωληνάκια εισόδου και εξόδου του νερού.
Δεν υπάρχει ροή νερού από την έξοδο του φίλτρου.	Υπάρχει διακοπή υδροδότησης στο δίκτυο της περιοχής σας.	Αναμένετε έως ότου επανέλθει η ύδρευση.
	Το ανταλλακτικό φίλτρο έχει βουλώσει.	Αντικαταστήστε το ανταλλακτικό φίλτρο νερού.
Δεν υπάρχει ροή ζεστού νερού.	Το νερό που εξέρχεται από την κάνουλα του ζεστού είναι χλιαρό ή ελάχιστα έως καθόλου ζεστό.	Λόγω αυξημένης κατανάλωσης ζεστού νερού δεν έχει προλάβει να ζεσταθεί εκ νέου το νερό. Περιμένετε λίγα λεπτά έως ότου ολοκληρωθεί η θέρμανση του νερού.
	Πιθανό μπλοκάρισμα του θερμοστάτη.	Κάνετε reset τον θερμοστάτη (βλέπε ενότητα 9).
	Βλάβη της αντίστασης.	Επικοινωνήστε με την προμηθεύτρια εταιρεία για την αντικατάσταση της αντίστασης.

<p>Η ροή του ζεστού νερού είναι αρκετά χαμηλή.</p>	<p>Έχουν συσσωρευτεί άλατα στην έξοδο του μπόιλερ και δεν επιτρέπουν τη φυσιολογική ροή του νερού.</p>	<p>Αντικαταστήστε το μπόιλερ ή ξεβουλώστε το παλιό μπόιλερ. Απευθυνθείτε στην προμηθεύτρια εταιρεία.</p>
<p>Δεν υπάρχει ροή κρύου νερού.</p>	<p>Το νερό που εξέρχεται από την κάνουλα του κρύου είναι χλιαρό ή ελάχιστα έως καθόλου κρύο.</p>	<p>Λόγω αυξημένης κατανάλωσης του κρύου νερού δεν έχει προλάβει να ψυχθεί εκ νέου. Περιμένετε λίγα λεπτά έως ότου ολοκληρωθεί η ψύξη.</p>
		<p>Οφείλεται σε πιθανή διαρροή ή έλλειψη του υλικού (φρέον) που χρησιμοποιείται για την ψύξη. Επικοινωνήστε με την προμηθεύτρια εταιρεία.</p>
		<p>Δεν δίνει εντολή η πλακέτα στον θερμοστάτη να ξεκινήσει την ψύξη. Επικοινωνήστε με την προμηθεύτρια εταιρεία.</p>
<p>Η ροή του κρύου νερού είναι αρκετά χαμηλή.</p>	<p>Το νερό εσωτερικά του θερμοψύκτη, έχει αρχίσει να παγώνει και να δημιουργείται πάγος, με συνέπεια να μειώνεται η ροή του.</p>	<p>Απενεργοποιήστε τη λειτουργία του κρύου και ενεργοποιήστε την ξανά μετά από 4-5 ώρες.</p>
		<p>Δεν δίνει εντολή η πλακέτα να σταματήσει η ψύξη, με αποτέλεσμα να παγώνει το νερό. Επικοινωνήστε με την προμηθεύτρια εταιρεία.</p>
<p>Στην οθόνη δεν εμφανίζονται οι φωτεινές ενδείξεις</p>	<p>Έχει καεί η πλακέτα της οθόνης.</p>	<p>Επικοινωνήστε με την προμηθεύτρια εταιρεία.</p>

15. Εγγύηση

Η πωλήτρια εταιρεία (εφεξής **Proteas Filter**) παρέχει εγγύηση για πραγματικά ελαττώματα των προϊόντων της (φίλτρα νερού) που αφορούν τη σύσταση, την ιδιότητα και την ποιότητα των φίλτρων νερού οικιακής και επαγγελματικής χρήσης ή για πραγματικά ελαττώματα σε συγκεκριμένα εξαρτήματα που αποτελούν ή συνοδεύουν το εκάστοτε φίλτρο για το χρονικό διάστημα των δύο (2) ετών από την παράδοση του προϊόντος στον αγοραστή (Οδηγία 44/1999ΕΕ Άρθρο 5§1, 866 ΑΚ), με τους παρακάτω όρους:

1. Η **Proteas Filter** εγγυάται την επισκευή ή την αντικατάσταση του εκάστοτε φίλτρου νερού ή των εξαρτημάτων αυτού, μόνο στη περίπτωση που η εγκατάσταση πραγματοποιηθεί στο συμφωνημένο τόπο εκπλήρωσης της παροχής, από εξειδικευμένο εκπρόσωπο (τεχνικό) της εταιρείας ή αδειοδοτημένο υδραυλικό.
2. Η **Proteas Filter** εγγυάται για την επισκευή ή αντικατάσταση του εκάστοτε εξαρτήματος φίλτρου νερού, όταν αυτή πραγματοποιηθεί από άλλα συναφή πιστοποιημένα εξαρτήματα, που θα υποδείξει η ίδια. Ουδεμία ευθύνη φέρει αν ο αγοραστής προβεί, χωρίς προηγούμενη έγγραφη έγκριση της εταιρείας, σε αντικατάσταση του ήδη υπάρχοντος εξαρτήματος με συναφές του μη πιστοποιημένο.
3. Η **Proteas Filter** εγγυάται για την επισκευή ή αντικατάσταση του εκάστοτε φίλτρου νερού και των εξαρτημάτων αυτού για το χρονικό διάστημα που αναφέρεται παραπάνω (2 έτη) και αποκλειστικά για τον άμεσα συμβαλλόμενο (αρχικό) αγοραστή (522§1ΑΚ). Αν αυτός (αγοραστής) μεταπωλήσει εκ νέου το εκάστοτε προϊόν η πωλήτρια εταιρεία ουδεμία ευθύνη φέρει και η εγγύηση παύει αυτομάτως παρά μόνο αν υπάρχει σφραγίδα με τα στοιχεία του αγοραστή και είναι σημειωμένη η ημερομηνία μεταπώλησης του προϊόντος.
4. Αν κατά τη διάρκεια ισχύος της εγγύησης παρουσιάσει το προϊόν πραγματικό ελάττωμα, το οποίο μπορεί να γίνει ευκόλως αντιληπτό με την ακοή ή την όραση του αγοραστή και αυτός δεν προβεί σε άμεση ενημέρωση (εντός 15 ημερών) της πωλήτριας εταιρείας γραπτώς και προφορικώς για την αποκατάσταση ή αντικατάσταση του, τότε ο αγοραστής θα απωλέσει το δικαίωμα της αντικατάστασης του προϊόντος με νέο ίσης αξίας και ποιότητας ή της μείωσης του τιμήματος ή της υπαναχώρησης από την σύμβαση (Άρθρο5§5εδ.γ και δ του Ν.2251/1994,540§1ΑΚ).
5. Σε περίπτωση που ο αγοραστής επιθυμεί με δική του ευθύνη να προβεί στην εγκατάσταση του εξοπλισμού ή στην αντικατάσταση κάποιου

εξαρτήματος ή εξαρτημάτων που αποτελούν μέρος του εξοπλισμού, η πωλήτρια εταιρεία, αφού προηγουμένως προβεί σε πλήρη και αναλυτική ενημέρωση του αγοραστή για τον ορθό τρόπο εγκατάστασης του προϊόντος προφορικώς και με τη χρήση του εγχειριδίου εγκατάστασης ως οφείλει, εγγυάται την επισκευή ή την αντικατάσταση του εξοπλισμού ή εξαρτημάτων αυτού μόνο όταν:

- Η μέγιστη λειτουργία πίεσης του επιδαπέδιου & επιτραπέζιου θερμοψύκτη δικτύου Proteas PR-ST-36-WD & PR-DT-36-WD είναι στα 6 bar. Αν ο θερμοψύκτης νερού λειτουργεί επανειλημμένα σε πίεση μεγαλύτερη από την προτεινόμενη (3-4 bar) και ο αγοραστής παραλείπει να ενημερώσει την εταιρεία εγγράφως με τον τρόπο που ορίστηκε παραπάνω, η πωλήτρια εταιρεία ουδεμία ευθύνη φέρει και η εγγύηση παύει αυτομάτως.
 - Η επιθυμητή θερμοκρασία του νερού εισόδου στον θερμοψύκτη πρέπει είναι μεταξύ 10°C - 38°C.
 - Το νερό που εισέρχεται στον θερμοψύκτη θα πρέπει να έχει υποστεί κάποια επεξεργασία, δηλαδή να έχει φιλτραριστεί από κάποιο σύστημα επεξεργασίας νερού ώστε να βελτιωθεί η ποιότητα του. Έτσι, θα καταναλώνετε καλύτερη ποιότητα πόσιμου νερού όπως και ο θερμοψύκτης θα λειτουργεί σε βέλτιστα επίπεδα. Αν όμως ο θερμοψύκτης λειτουργεί με μη επεξεργασμένο νερό ή νερό άγνωστης ποιότητας ή προέλευσης δεν εγγυάται η βέλτιστη λειτουργία του.
 - Σε περίπτωση που επέλθει εξωσυμβατική ζημία (914 ΑΚ) από την τοποθέτηση του θερμοψύκτη ή εξαρτημάτων αυτού από τον αγοραστή, η **Proteas Filter** εγγυάται μόνο αν η ζημία προκλήθηκε από τα προϊόντα της και όχι από την μη ορθή τοποθέτηση τους από τον αγοραστή ή εγκαταστάτη υδραυλικό, όπως θα βεβαιώνεται με την εκτίμηση του ειδικού πραγματογνώμονα που θα οριστεί κατά περίπτωση (ad h°C) από την Εταιρεία.
6. Η **Proteas Filter** εγγυάται την επισκευή ή την αντικατάσταση του εκάστοτε θερμοψύκτη ή εξαρτημάτων αυτού **μόνο** αν ο αγοραστής συμφωνήσει εγγράφως ότι θα τοποθετηθεί κάποιο φίλτρο νερού και θα πραγματοποιείται η προβλεπόμενη αντικατάσταση του φίλτρου κάθε 2.500L ή στο χρονικό διάστημα που αναφέρεται στη συσκευασία/ετικέτα/manual του προϊόντος, όπως και στον προβλεπόμενο καθαρισμό του ανταλλακτικού φίλτρου και του θερμοψύκτη αλλά και στη συντήρηση του θερμοψύκτη όπως αναφέρεται παραπάνω. Η συντήρηση είναι υποχρεωτική για την ορθή λειτουργία του θερμοψύκτη και την αποφυγή εξωσυμβατικών ζημιών (914 ΑΚ).

16. Γενικές οδηγίες χρήσης

Οι παρακάτω οδηγίες θα πρέπει να ακολουθούνται κατά την εγκατάσταση και την αλλαγή των ανταλλακτικών φίλτρων.

- Οι θερμοψύκτες νερού χρησιμοποιούνται **μόνο με την προϋπόθεση να προηγείται κάποιο σύστημα φίλτρανσης** και σε νερά που έχουν υποστεί κάποια επεξεργασία (π.χ. χλωρίωση) και δεν μπορούν να χρησιμοποιηθούν σε νερά μικροβιολογικά μη ασφαλή ή σε νερά αγνώστου ποιότητας.
- Πριν από την πρώτη χρήση του θερμοψύκτη και εφόσον τον έχετε θέσει σε λειτουργία, είναι απαραίτητο τα πρώτα 10-15L νερού **θα πρέπει να μην τα καταναλώσετε** καθώς θα πρέπει να «ξεπλυθεί» η δεξαμενή και το μπόιλερ. Επίσης, θα πρέπει είτε είναι κατά την αρχική εγκατάσταση είτε είναι κατά την αλλαγή του ανταλλακτικού φίλτρου νερού, θα πρέπει να «ξεπλύνετε» αρχικά το ανταλλακτικό φίλτρο αφήνοντας να τρέξει νερό για 5 λεπτά από την παροχή του φίλτρου πριν το νερό εισέλθει στο εσωτερικό του θερμοψύκτη. Αρχικά το νερό ίσως έχει ελαφρώς σκούρο χρώμα, αυτό οφείλεται στον ενεργό άνθρακα που περιέχεται εσωτερικά του ανταλλακτικού φίλτρου ή των φίλτρων.
- Τις πρώτες ημέρες χρήσης του νέου ανταλλακτικού φίλτρου μπορεί να διαπιστώσετε φυσαλίδες στο ποτήρι σας (θολό νερό το οποίο γίνεται διαυγές μετά από λίγα λεπτά). Εντός 7-10 ημερών καθημερινής χρήσης οι φυσαλίδες θα παρέλθουν.
- Τις πρώτες ημέρες χρήσης του φίλτρου μπορεί να διαπιστώσετε μια διαφορετική γεύση. Ο λόγος είναι ότι θα πρέπει το pH του ανταλλακτικού φίλτρου να συμβαδίσει με το pH του νερού του δικτύου. Εντός 7-10 ημερών καθημερινής χρήσης η γεύση θα βελτιωθεί.
- Σε περίπτωση διακοπής της υδροδότησης, δεν πρέπει να χρησιμοποιήσετε το φίλτρο και τον θερμοψύκτη αμέσως διότι μπορεί τα ιζήματα (χώμα, λάσπη) που θα υπάρχουν στις σωληνώσεις του δικτύου κατά την επαναφορά του νερού να επιβαρύνουν σημαντικά το ανταλλακτικό φίλτρο. Προτείνεται να ανοίξετε κάποια άλλη βρύση του δικτύου μέχρι το νερό να γίνει διαυγές.
- Σε περίπτωση μη χρήσης του φίλτρου και του θερμοψύκτη για κάποιες μέρες (μέγιστο 2-3 εβδομάδες) προτείνεται να αποσυνδέσετε από το ρεύμα τον θερμοψύκτη, να κλείσετε την παροχή του νερού και να αδειάσετε μια φορά τη δεξαμενή νερού του θερμοψύκτη χρησιμοποιώντας τις κάνουλες του ζεστού και κρύου νερού.

- Σε περίπτωση που ο θερμοψύκτης δε χρησιμοποιηθεί για πάνω από 2-3 εβδομάδες καλό θα είναι να αντικατασταθεί το ανταλλακτικό φίλτρο διότι λόγω του στάσιμου νερού μπορεί να έχουν αναπτυχθεί μικροοργανισμοί οι οποίοι είναι επιβλαβείς για τον ανθρώπινο οργανισμό όπως επίσης και να γίνει η συντήρηση και ο καθαρισμός του θερμοψύκτη σύμφωνα με την ενότητα 11.
- Καλό θα είναι επίσης όταν λείπετε από την οικία σας για μεγάλο χρονικό διάστημα, να κλείνετε την παροχή του νερού είτε της βρύσης στην οποία είναι συνδεδεμένος ο θερμοψύκτης είτε την κεντρική βάνα του νερού για την αποφυγή ανεπιθύμητων διαρροών από την αυξομείωση της πίεσης του δικτύου.

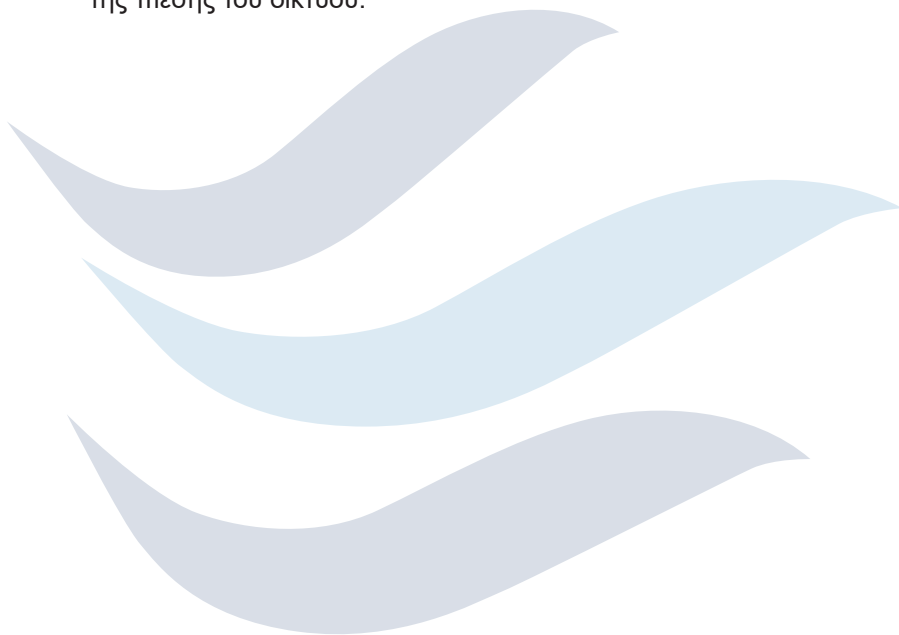



17. Στοιχεία επικοινωνίας

Για οποιαδήποτε πληροφορία, βοήθεια ή τεχνική εξυπηρέτηση μπορείτε να μας καλέσετε στο 2310 654 555, να μας στείλετε email στο info@energywater.gr ή μπορείτε να μας επισκεφτείτε στο φυσικό μας κατάστημα στην οδό Λαγκαδά 335, Σταυρούπολη, Θεσσαλονίκη, 56430.



Θα χαρούμε να σας εξυπηρετήσουμε !
Το ωράριο της εταιρείας μας είναι:
Δευτέρα – Παρασκευή 09:00-18:00
Σάββατο 09:00-14:00.

Στοιχεία εταιρείας:

ΜΠΑΤΟΣ ΙΩΑΝΝΗΣ ΙΚΕ – ENERGY WATER – PROTEAS FILTER
ΚΑΤΑΣΚΕΥΗ ΚΑΙ ΕΜΠΟΡΙΑ ΦΙΛΤΡΩΝ ΝΕΡΟΥ

ΑΦΜ: 800512161, Δ.Ο.Υ: ΑΜΠΕΛΟΚΗΠΩΝ

ΛΑΓΚΑΔΑ 335, ΣΤΑΥΡΟΥΠΟΛΗ

ΤΚ: 56430, ΘΕΣΣΑΛΟΝΙΚΗ

ΑΡ.Γ.Ε.ΜΗ: 126561806000

ΤΗΛ: 2310 654 555

E-MAIL: info@energywater.gr

Web-Sites: www.energywater.gr & www.proteasfilter.com

Κεντρικά:

Λαγκαδά 335, Σταυρούπολη, ΤΚ 56430, 2310 654 555



Παραγωγή/Αποθήκη:

Παράλληλος Εγνατίας οδού (ύψος διοδίων Ωραιοκάστρου),
Εύοσμος, ΤΚ 56224

18. Περιβαλλοντική πολιτική

Η Proteas Filter έχοντας ως πρωταρχικό στόχο την προστασία του περιβάλλοντος συμμετέχει στο πρόγραμμα ανακύκλωσης μπαταριών καθώς αποτελεί μέλος της ΑΦΗΣ Α.Ε. και διαθέτει τον ειδικό κάδο συλλογής μπαταριών με τη σήμανση “ΑΦΗΣ”. Επίσης, αποτελώντας μέλος της ΑΝΑΚΥΚΛΩΣΗΣ ΣΥΣΚΕΥΩΝ Α.Ε. και όντας εγγεγραμμένη στο Μητρώο Παραγωγών ΗΗΕ, αποδίδει φόρο ανακύκλωσης για κάθε ηλεκτρική συσκευή που διαθέτει προς πώληση.



ανακύκλωση
συσκευών Α.Ε.

19. Πιστοποιήσεις

Στο πλαίσιο της διαρκούς προσπάθειάς μας να συμβαδίζουμε με όλα τα υψηλά στάνταρ λειτουργίας και τις προδιαγραφές ποιότητας για τα προϊόντα και τις υπηρεσίες μας, η εταιρία έχει πιστοποιηθεί με τα πρότυπα EN ISO 9001:2015 και EN ISO 14001:2015 από τον φορέα TÜV Austria Hellas. Επίσης, η εταιρεία μας είναι μέλος του Παγκόσμιου Οργανισμού Ποιότητας Νερού.



No.: 20001220006367



No.: 20051220006367



Water Quality Association

Συμμόρφωση με την Ελληνική και Ευρωπαϊκή νομοθεσία.

- Όλα τα προϊόντα της εταιρείας μας συμμορφώνονται με το ΦΕΚ 4973/Β/2020 με θέμα «Προδιαγραφές και απαιτήσεις για τους εξοπλισμούς (συσκευές ή διατάξεις) επεξεργασίας νερού ανθρώπινης κατανάλωσης που παρέχεται στα εσωτερικά δίκτυα ύδρευσης κτιρίων».
- Όλα τα προϊόντα της εταιρείας μας συμμορφώνονται με το πρότυπο ΕΛΟΤ EN 14898+A1 – «Εξοπλισμός επεξεργασίας νερού στο εσωτερικό των κτιρίων – Φίλτρα με ενεργό μέσο – Απαιτήσεις επιδόσεων, ασφάλειας και δοκιμών».

20. Social Media

Ακολουθήστε μας!

Proteas Filter





PROTEAS FILTER

Εγγύηση Συσκευής 2 έτη

Σφραγίδα Συνεργάτη

Ημερομηνία Αγοράς:

www.proteasfilter.com

.....