



PROTEAS FILTER

ΕΓΧΕΙΡΙΔΙΟ ΧΡΗΣΗΣ & ΣΥΝΤΗΡΗΣΗΣ
για τα συστήματα αντίστροφης όσμωσης 5 σταδίων (PR-RO75-5) & 6 σταδίων (PR-RO75-6)



ΜΠΑΤΟΣ ΙΩΑΝΝΗΣ Ι.Κ.Ε.
ΚΑΤΑΣΚΕΥΗ ΚΑΙ ΕΜΠΟΡΙΑ ΦΙΛΤΡΩΝ ΝΕΡΟΥ
ENERGY WATER – PROTEAS FILTER

Σας ευχαριστούμε για την αγορά του συστήματος αντίστροφης όσμωσης.

Παρακαλούμε ακολουθήστε προσεκτικά τις οδηγίες εγκατάστασης και λειτουργίας πριν την πρώτη χρήση.









Εάν αντιμετωπίσετε οποιοδήποτε πρόβλημα, μη διστάσετε να επικοινωνήσετε μαζί μας στο τηλέφωνο 2310 654 555. Θα χαρούμε να σας βοηθήσουμε.

Πίνακας περιεχομένων

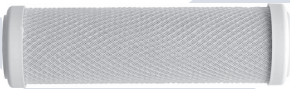
1. Περιεχόμενα συσκευασίας	3
2. Γενικές πληροφορίες και αποτελούμενα μέρη	4
3. Προδιαγραφές λειτουργίας & τεχνικά χαρακτηριστικά	7
4. Στάδια φίλτρανσης	7
5. Συμμόρφωση εξοπλισμού	8
6. Σημείο εγκατάστασης	8
7. Οδηγίες εγκατάστασης	9
8. Διαδικασία αντικατάστασης ανταλλακτικών φίλτρων	15
9. Απολύμανση και καθαρισμός εξοπλισμού	16
10. Ελάχιστη πίεση νερού δικτύου	16
11. Χρήση της αντίστροφης όσμωσης μετά από παρατεταμένη περίοδο μη λειτουργίας	17
12. Πιθανές δυσλειτουργίες	17
13. Εγγύηση	20
14. Γενικές οδηγίες χρήσης	22
15. Στοιχεία επικοινωνίας	24
16. Περιβαλλοντική πολιτική	25
17. Πιστοποιήσεις	25
18. Social Media	25
19. Παράρτημα	26

1. Περιεχόμενα συσκευασίας

Το σύστημα της αντίστροφης όσμωσης διατίθεται σε δύο μοντέλα, σε 5 σταδίων (PR-RO75-5) και σε 6 σταδίων (PR-RO75-6). Η συσκευασία περιλαμβάνει το αντίστοιχο μοντέλο που έχετε επιλέξει αλλά και τα ακόλουθα φίλτρα και εξαρτήματα.

1.		Φίλτρο πολυπροπυλενίου 10"-1μm (1ο στάδιο φίλτρασης)
2.		Φίλτρο κοκκώδους ενεργού άνθρακα GAC 10" (2ο στάδιο φίλτρασης, τοποθετείται με τη φλάντζα προς τα πάνω)
3.		Φίλτρο συμπαγούς ενεργού άνθρακα CTO 10"-5μm (3ο στάδιο φίλτρασης)
4.		Μεμβράνη αντίστροφης όσμωσης 75 GPD (12L/h) (4ο στάδιο φίλτρασης)
5.		In line φίλτρο κοκκώδους ενεργού άνθρακα GAC για βελτίωση γεύσης & οσμής (5ο στάδιο φίλτρασης)
6.		In line φίλτρο εμπλουτισμού ιχνοστοιχείων (6ο στάδιο φίλτρασης)
7.		Κλειδί για φιλτροθήκες 10" – διευκολύνει στο άνοιγμα των πρόφιλτρων της αντίστροφης όσμωσης (1ο, 2ο & 3ο στάδιο)
8.		Κλειδί για τη μεμβρανοθήκη – διευκολύνει στο άνοιγμα της μεμβρανοθήκης για την αντικατάσταση της μεμβράνης
9.		Βρυσάκι επιχρωμιωμένο design για την έξοδο του φιλτραρισμένου νερού

10.		Δοχείο διαστολής χωρητικότητας 11L
11.		Βανάκι δοχείου διαστολής
12.		Κλέφτης 1/2" αρσενικό – 1/2" θηλυκό με ενσωματωμένο βανάκι για σωληνάκι 4Χ6
13.		Σωληνάκι 4x6 (4m) για συνδέσεις
14.		Ρακόρ αποχέτευσης

2. Γενικές πληροφορίες και αποτελούμενα μέρη

Η αντίστροφη όσμωση τοποθετείται σε νερά τα οποία έχουν υποστεί κάποια επεξεργασία (π.χ. χλωρίωση) και δεν μπορεί να χρησιμοποιηθεί σε νερά μικροβιολογικά μη ασφαλή ή σε νερά αγνώστου ποιότητας. Είναι ένα σύστημα φίλτρανσης του νερού που ενδείκνυται για περιοχές όπου το νερό είναι ακατάλληλο προς πόση λόγω της ύπαρξης αρκετών βλαβερών μολυσματικών ουσιών όπως αρσενικό, μαγγάνιο, μόλυβδος, υδράργυρος, νάτριο, κάδμιο, φθορίδιο, νιτρώδες άλας, νιτρικό άλας αλλά και άλλων ουσιών. Δεν αφαιρεί όμως μικρόβια όπως e.colli, εντερόκοκκους, κολοβακτηρίδια κα. Κατασκευάζεται στην Κίνα.

Τα αποτελούμενα μέρη των συστημάτων αντίστροφης όσμωσης 5 σταδίων (PR-RO75-5) (εικόνα 1α) & 6 σταδίων (PR-RO75-6) (εικόνα 1β) ακολουθούν αναλυτικά στα παρακάτω σχεδιαγράμματα.

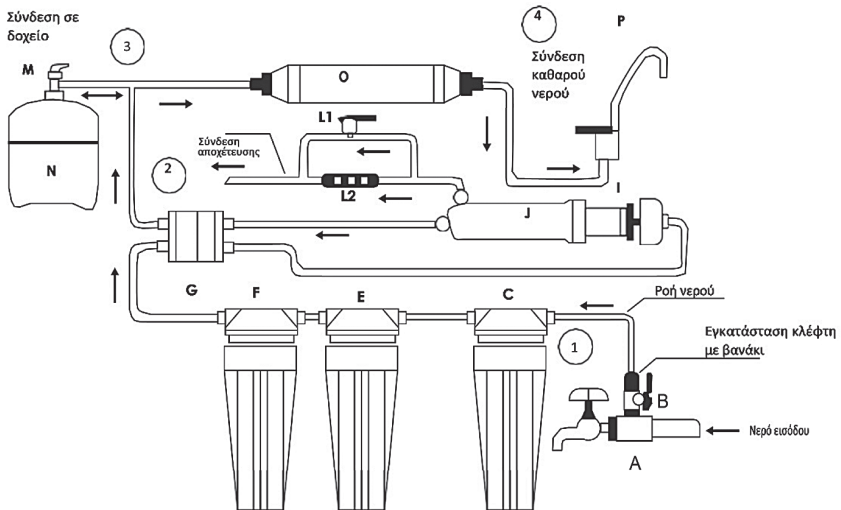

Εικόνα 1α (Αντίστροφη όσμωση 5 σταδίων)

A & B. Κλέφτης ½" αρσενικό – ½" θηλυκό με ενσωματωμένο βανάκι για σωληνάκι 4X6	C. 1ο στάδιο: Φίλτρο πολυπροπυλενίου 10"-1μμ
E. 2ο στάδιο: Φίλτρο κοκκώδους ενεργού άνθρακα GAC 10"	F. 3ο στάδιο: Φίλτρο συμπαγούς ενεργού άνθρακα CTO 10"-5μμ
G. Τετράοδη βαλβίδα	I. Μembrάνη αντίστροφης όσμωσης 75GPD
J. Μembrανοθήκη	L1. Χειροκίνητο βανάκι αποχέτευσης
L2. Μειωτής ροής αποχέτευσης (flow)	M. Βανάκι δοχείου διαστολής
N. Δοχείο διαστολής	O. In line φίλτρο κοκκώδους ενεργού άνθρακα GAC
P. Βρυσάκι εξόδου φιλτραρισμένου νερού	1, 2, 3, 4 : Συνδέσεις για το σωληνάκι
Κόκκινη τάπα: Είσοδος νερού δικτύου	Μαύρη τάπα: Αποχέτευση
Κίτρινη τάπα: Σύνδεση με δοχείο διαστολής	Μπλε τάπα: Έξοδος καθαρού νερού για το βρυσάκι

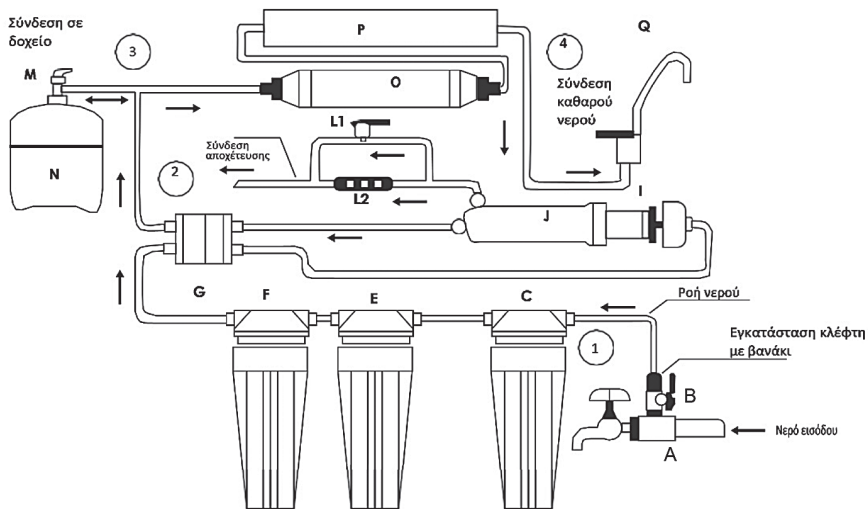

Εικόνα 1β (Αντίστροφη όσμωση 6 σταδίων)

A & B. Κλέφτης ½" αρσενικό – ½" θηλυκό με ενσωματωμένο βανάκι για σωληνάκι 4X6	C. 1ο στάδιο: Φίλτρο πολυπροπυλενίου 10"-1μm
E. 2ο στάδιο: Φίλτρο κοκκώδους ενεργού άνθρακα GAC 10"	F. 3ο στάδιο: Φίλτρο συμπαγούς ενεργού άνθρακα CTO 10"-5μm
G. Τετράοδη βαλβίδα	I. Μembrάνη αντίστροφης όσμωσης 75GPD
J. Μembrανοθήκη	L1. Χειροκίνητο βανάκι αποχέτευσης
L2. Μειωτής ροής αποχέτευσης (flow)	M. Βανάκι δοχείου διαστολής
N. Δοχείο διαστολής	O. In line φίλτρο κοκκώδους ενεργού άνθρακα GAC
P. Βρυσάκι εξόδου φιλτραρισμένου νερού	1, 2, 3, 4 : Συνδέσεις για το σωληνάκι
Κόκκινη τάπα: Είσοδος νερού δικτύου	Μαύρη τάπα: Αποχέτευση
Κίτρινη τάπα: Σύνδεση με δοχείο διαστολής	Μπλε τάπα: Έξοδος καθαρού νερού για το βρυσάκι

3. Προδιαγραφές λειτουργίας & τεχνικά χαρακτηριστικά

- Απαιτούμενη πίεση νερού εισόδου: 4-6 bar.
- Η μέγιστη πίεση λειτουργίας για τα συστήματα αντίστροφης όσμωσης είναι στα 6 bar.
- Προτεινόμενη πίεση λειτουργίας 4 bar.
- Θερμοκρασία νερού εισόδου: 2-45° C, Υγρασία ≤ 90%
- Αν η πίεση του δικτύου σας είναι πάνω από 6 bar, θα πρέπει να τοποθετήσετε μειωτή πίεσης στην κεντρική παροχή του νερού ή στην παροχή νερού από την οποία θα τροφοδοτείται η αντίστροφη όσμωση ώστε να τη μειώσετε στο προτεινόμενο όριο πίεσης λειτουργίας.
- Εύρος θερμοκρασίας χώρου τοποθέτησης: 2°C – 45°C.
- Μέγιστη αγωγιμότητα νερού εισόδου: 2.000 μS/cm².

Τα τεχνικά χαρακτηριστικά της αντίστροφης όσμωσης 5 σταδίων (PR-RO75-5) και 6 σταδίων (PR-RO75-6) είναι τα ακόλουθα:

- Στάδια επεξεργασίας νερού: 5 ή 6 ανάλογα με το μοντέλο που έχετε επιλέξει
- Παραγωγή μεμβράνης: 75GPD=11,8L/h
- Μεικτή χωρητικότητα δοχείου διαστολής: 11L
- Κύρια απόρριψη μεμβράνης: 90-95%

4. Στάδια φίλτρησης

Τα στάδια φίλτρησης της αντίστροφης όσμωσης και η λειτουργία τους είναι τα ακόλουθα:

1° Στάδιο: Φίλτρο πολυπροπυλενίου 10"-1μm

Είναι κατασκευασμένο 100% από πολυπροπυλένιο. Αφαιρεί αιωρούμενα σωματίδια και ιζήματα (χώμα, λάσπη, σκουριά, άμμο) έως 1μm. Είναι χημικά ανθεκτικό και αποτρέπει την ανάπτυξη μικροβίων. Διάρκεια ζωής 3.000L (6-12 μήνες).

2° Στάδιο: Φίλτρο κοκκώδους ενεργού άνθρακα GAC 10"

Κατασκευάζεται από ενεργό άνθρακα σε μορφή κόκκων. Αφαιρεί το χλώριο 99%, βελτιώνει τη γεύση και την οσμή του νερού. Απομακρύνει τα στερεά σωματίδια και τα ιζήματα. Διάρκεια ζωής 3.000L (6-12 μήνες).

3° Στάδιο: Φίλτρο συμπαγούς ενεργού άνθρακα CTO 10"-5μm

Κατασκευάζεται από συμπαγή ενεργό άνθρακα. Αφαιρεί το χλώριο 90%, οργανικές ενώσεις, αιωρούμενα σωματίδια και ιζήματα (χώμα, λάσπη, σκουριά,

άμμο) έως και 5μm. Βελτιώνει τη γεύση και την οσμή του νερού. Διάρκεια ζωής 3.000L (6-12 μήνες).

4° Στάδιο: Μεμβράνη αντίστροφης όσμωσης 75GPD- 0,0001μm

Αφαιρεί τα ιζήματα (χώμα, λάσπη, σκουριά, άμμο), το χλώριο και βλαβερές μολυσματικές ουσίες όπως αρσενικό, μαγγάνιο, μόλυβδος, υδράργυρος, νάτριο, κάδμιο, φθορίδιο, νιτρώδες άλας, νιτρικό άλας αλλά και άλλων ουσιών. Δεν αφαιρεί όμως μικρόβια όπως e.colli, εντερόκοκκους, κολοβακτηρίδια κα. Λόγω όμως της υψηλής διαπερατότητάς της, αφαιρεί και τα καλά θρεπτικά συστατικά που περιέχει μέσα το νερό. Γι' αυτό το λόγο υπάρχει το 6° στάδιο in line φίλτρο εμπλουτισμού, το οποίο προσθέτει στο νερό τα απαραίτητα θρεπτικά συστατικά για τον ανθρώπινο οργανισμό όπως μαγνήσιο και ασβέστιο. Διάρκεια ζωής 6.000L (1,5 – 2 έτη).

5° Στάδιο: In line φίλτρο κοκκώδους ενεργού άνθρακα GAC

Βελτιώνει την οσμή και τη γεύση του νερού μετά την επεξεργασία του νερού από τη μεμβράνη της αντίστροφης όσμωσης. Διάρκεια ζωής 3.000L (6-12 μήνες).

6° Στάδιο: In line φίλτρο εμπλουτισμού ιχνοστοιχείων

Εμπλουτίζει το νερό με τα απαραίτητα θρεπτικά συστατικά για τον ανθρώπινο οργανισμό, όπως μαγνήσιο και ασβέστιο. Εξισορροπεί το pH μετά την επεξεργασία του νερού από τη μεμβράνη της αντίστροφης όσμωσης. Διάρκεια ζωής 3.000L (6-12 μήνες).

5. Συμμόρφωση εξοπλισμού

- Ο εξοπλισμός συμμορφώνεται με το ΦΕΚ 4973/Β/2020 με θέμα «Προδιαγραφές και απαιτήσεις για τους εξοπλισμούς (συσκευές ή διατάξεις) επεξεργασίας νερού ανθρώπινης κατανάλωσης που παρέχεται στα εσωτερικά δίκτυα ύδρευσης κτιρίων».
- Επίσης συμμορφώνεται με τις πιστοποιήσεις Water Quality, CE, RoHS και FDA.

6. Σημείο εγκατάστασης

Τα συστήματα αντίστροφης όσμωσης 5 σταδίων (PR-RO75-5) και 6 σταδίων (PR-RO75-6) είναι κατάλληλα για εγκατάσταση κάτω από τον πάγκο της κουζίνας και συνδέονται αποκλειστικά και μόνο στην κρύα παροχή του νερού και με ξεχωριστό βρυσάκι πάνω στον πάγκο ή στο νεροχύτη της κουζίνας σας. Το σημείο εγκατάστασης πρέπει να πληροί ορισμένες προδιαγραφές, όπως οι παρακάτω:

- a) Να έχει μια ασφαλή απόσταση από πηγές θερμότητας όπως εστίες κουζίνας, φούρνοι, πλυντήρια, θερμοσίφωνες κλπ.
- b) Να είναι προστατευμένο από διάφορους κινδύνους μόλυνσης όπως κάδος απορριμμάτων, μικρόβια ή άλλες εστίες μικροβίων κλπ.
- c) Να είναι προστατευμένο από καιρικές συνθήκες (παγωνιά, υψηλή θερμοκρασία, υγρασία).
- d) Να υπάρχει επαρκής χώρος για τη γενικότερη λειτουργία αλλά και τη συντήρησή του.
- e) Μην τοποθετείτε την αντίστροφη όσμωση σε σημεία όπου υπάρχει άμεση επαφή με το φως του ηλίου και σε σημεία με υψηλή θερμοκρασία και υγρασία.

7. Οδηγίες εγκατάστασης

Ακολουθήστε προσεκτικά τις παρακάτω οδηγίες για την ορθή εγκατάσταση του. Για να ολοκληρώσετε την εγκατάσταση θα πρέπει να έχετε στην κατοχή σας τεφλόν και ένα κάβουρα, εκτός των υλικών που περιέχονται στη συσκευασία.

Βήμα 1°: Αρχικά, ξεβιδώνετε δεξιόστροφα τα κελύφη των τριών κάθετων φιλτροθηκών, αφαιρείτε το περιτύλιγμα των ανταλλακτικών φίλτρων και τα τοποθετείτε ως εξής: στο 1° στάδιο το ανταλλακτικό φίλτρο πολυπροπυλενίου 10"-1μm, στο 2° στάδιο το ανταλλακτικό φίλτρο κοκκώδους ενεργού άνθρακα 10" και στο 3° στάδιο το ανταλλακτικό φίλτρο συμπαγούς ενεργού άνθρακα 10"-5μm. Τα ανταλλακτικά φίλτρα δεν διαθέτουν συγκεκριμένη φορά τοποθέτησης εκτός του κοκκώδους ενεργού άνθρακα όπου η άσπρη φλάντζα θα πρέπει να είναι στο πάνω μέρος. Κατά την τοποθέτηση θα πρέπει η προεξοχή που έχει στο κάτω μέρος το κέλυφος να εφαρμόσει εσωτερικά στην κάτω οπή. Βεβαιωθείτε ότι έχετε τοποθετήσει σωστά τα ανταλλακτικά.

Βήμα 2°: Στη συνέχεια εφόσον έχετε τοποθετήσει τα ανταλλακτικά στο εσωτερικών των κελυφών, τα βιδώνετε προσεκτικά στις κεφαλές. Αρχικά βιδώνετε με το χέρι και στη συνέχεια με το κλειδί (βλέπε Νο 7 σε πίνακα 1) που έχει μέσα η συσκευασία έως ότου τερματίσει.

Βήμα 3°: Εν συνεχεία θα πρέπει να τοποθετήσετε τη μεμβράνη στη μεμβρανοθήκη (4° στάδιο, στοιχείο J σε εικόνα 1α & 1β), η οποία βρίσκεται σε οριζόντια θέση. Αρχικά θα πρέπει να ξεβιδώσετε το καπάκι της μεμβρανοθήκης. Για να το ξεβιδώσετε θα πρέπει να αφαιρέσετε το σωληνάκι από το ρακόρ στο οποίο είναι τοποθετημένο. Αρχικά αφαιρέστε τη μπλε ασφάλεια. Τραβήξτε ελαφρώς το σωληνάκι και θα παρατηρήσετε πως δημιουργείται ένα

αυλάκι, πιέστε προς τα κάτω το δαχτυλίδι που δημιουργεί το αυλάκι και εν συνεχεία ταυτόχρονα τραβήξτε το σωληνάκι (εικόνα 2).

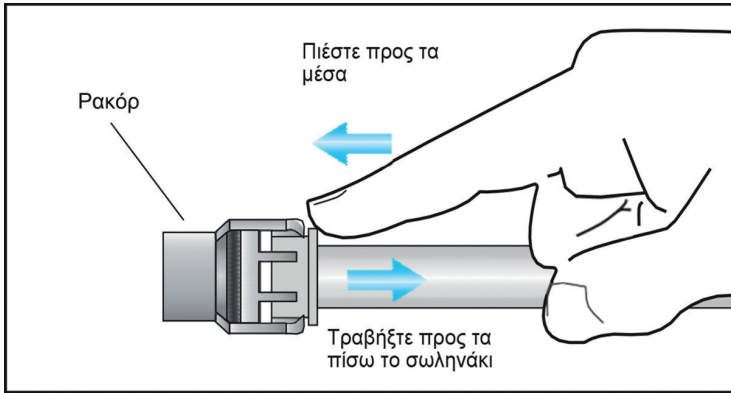

Εικόνα 2

Εφόσον έχετε αφαιρέσει το σωληνάκι, ξεβιδώστε το καπάκι της μεμβρανοθήκης και τοποθετήστε τη μεμβράνη στο εσωτερικό της κατά τέτοιο τρόπο ώστε η πλευρά που διαθέτει ένα χοντρό μαύρο λάστιχο περιμετρικά της, να είναι στο μπροστά μέρος όπου βιδώνει το καπάκι (εικόνα 3). Στη συνέχεια βιδώστε το καπάκι με το χέρι και εν συνεχεία με το ειδικό κλειδί (βλέπε Νο8 σε πίνακα 1) που περιέχεται στη συσκευασία. Τέλος, τοποθετήστε εκ νέου το σωληνάκι στο ρακόρ από το οποίο το είχατε αφαιρέσει νωρίτερα.



Εικόνα 3

Βήμα 4^ο: Η σύνδεση της αντίστροφης όσμωσης θα πραγματοποιηθεί στην παροχή του κρύου νερού. Κλείστε την παροχή του κρύου νερού που βρίσκεται κάτω από τον πάγκο της κουζίνας σας. Ξεβιδώστε το σπирάλ του κρύου από την παροχή (το σημείο που είναι βιδωμένο στη βρύση δεν το ξεβιδώνετε). Έπειτα, συνδέστε τον κλέφτη με το ενσωματωμένο βανάκι (βλέπε Νο12 σε πίνακα 1), την πλευρά όπου είναι το θηλυκό σπείρωμα 1/2" (τρελό ρακόρ), το συνδέετε στην παροχή του κρύου, απ' όπου ξεβιδώσατε το σπирάλ νωρίτερα.

ΠΡΟΣΟΧΗ!!! Το o-ring (μαύρο λαστιχάκι που υπάρχει στη θηλυκή εσοχή του τρελού ρακόρ του κλέφτη) να μην σας παραπέσει καθώς αυτό στεγανοποιεί κατά τη σύνδεση. Το διακοπτάκι που έχει πάνω ο κλέφτης να είναι κλειστό (σε κάθετη θέση και όχι οριζόντια).

Βήμα 5^ο: Εφόσον έχετε ολοκληρώσει το 4^ο βήμα, στην πλευρά του κλέφτη όπου είναι αρσενικά τα σπειρώματα ½" εφαρμόζετε την άκρη του σπιράλ το οποίο είχατε ξεβιδώσει από την παροχή του νερού.

ΠΡΟΣΟΧΗ!!! Το o-ring (μαύρο λαστιχάκι που υπάρχει στη θηλυκή εσοχή) να μην σας παραπέσει καθώς αυτό στεγανοποιεί κατά τη σύνδεση.

Βήμα 6^ο: Στη μεσαία πλευρά του κλέφτη, όπως βλέπετε υπάρχει ένα «καρφί» με ένα παξιμάδι. Ξεβιδώνετε το παξιμάδι και το «φοράτε» στο σωληνάκι 4x6, εν συνέχεια εφαρμόζετε το σωληνάκι στο «καρφί» και βιδώνετε το παξιμάδι. Το σφίγγετε αρχικά με το χέρι και εν συνέχεια ελαφρώς με ένα γαλλικό κλειδί ή έναν κάβουρα ώστε να σφίξει. Για τα βήματα 4, 5, 6 βλέπε την εικόνα 4.

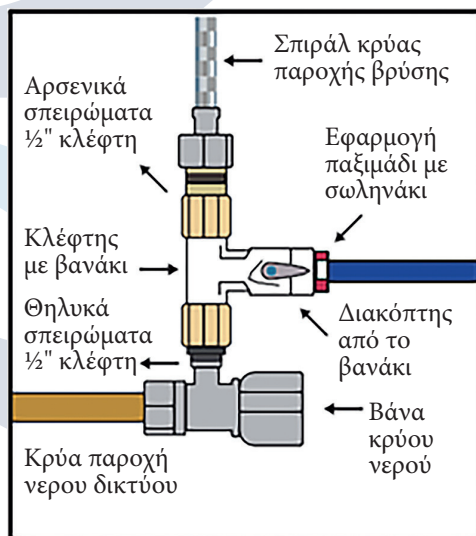

Εικόνα 4

Βήμα 7^ο: Το σωληνάκι το οποίο έχετε συνδέσει στο «καρφί» από το βανάκι, το οδηγείτε στην είσοδο του νερού της αντίστροφης όσμωσης (κόκκινη τάπα). Για να το συνδέσετε, αφαιρέστε τη μπλε ασφάλεια, τραβήξτε ελαφρώς την κόκκινη τάπα, θα παρατηρήσετε πως δημιουργείται ένα αυλάκι, πιέστε προς τα κάτω το δαχτυλίδι που δημιουργεί το αυλάκι και εν συνέχεια ταυτόχρονα τραβήξτε την κόκκινη τάπα (βλέπε εικόνα 2). Μόλις αφαιρέσετε την κόκκινη

τάπα, κουμπώστε το σωληνάκι έως ότου τερματίσει και τοποθετήστε εκ νέου τη μπλε ασφάλεια.

Βήμα 8°: Σε αυτό το βήμα θα πρέπει να συνδέσετε την αποχέτευση της αντίστροφης όσμωσης. Στον σωλήνα της αποχέτευσης που υπάρχει κάτω από τον πάγκο της κουζίνας σας, θα πρέπει να ανοίξετε μια οπή μεγέθους Φ5 με ένα τρυπάνι. Η οπή αυτή γίνεται για να συνδέσετε το ρακόρ της αποχέτευσης (βλέπε Νο14 σε πίνακα 1). Το ρακόρ αυτό θα «αγκαλιάσει» τον σωλήνα και η οπή που έχει θα πρέπει να συμπίπτει με την οπή που έχετε ανοίξει στον σωλήνα ώστε το σωληνάκι που θα κουμπώσει σε αυτή την οπή να ρίχνει το ακάθαρτο νερό στην αποχέτευση. Στο σημείο του συστήματος όπου υπάρχει η μαύρη τάπα, απομακρύνετε τη μαύρη τάπα (σύμφωνα με την εικόνα 2) και συνδέετε το σωληνάκι, το οποίο θα οδηγήσει το ακάθαρτο νερό του συστήματος στο ρακόρ της αποχέτευσης.

Βήμα 9°: Στην είσοδο του 5^{ου} σταδίου της αντίστροφης όσμωσης (βλέπε Νο 5 σε πίνακα 1 και στοιχείο Ο σε εικόνες 1α & 1β), όπως θα παρατηρήσετε υπάρχει ένα ρακόρ πλαστικό ταφ όπου στη μια του άκρη είναι η κίτρινη τάπα. Αποσυνδέστε την τάπα και συνδέστε το σωληνάκι το οποίο θα το οδηγήσετε στο δοχείο διαστολής εφόσον έχετε συνδέσει το βανάκι του δοχείου διαστολής (βλέπε Νο 11 σε πίνακα 1) επάνω στο δοχείο διαστολής. Κουμπώστε το σωληνάκι στο βανάκι, το οποίο θα βρίσκεται σε ανοιχτή θέση (ο διακόπτης να είναι σ' ευθεία θέση με το σωληνάκι).

Βήμα 10°: Τώρα θα πρέπει να γίνει η οπή στο νεροχύτη ή στον πάγκο της κουζίνας σας ώστε να τοποθετηθεί το βρυσάκι. Αρχικά, ανάλογα με το υλικό κατασκευής του νεροχύτη ή του πάγκου υπάρχουν ειδικές αρίδες για να τρυπηθεί το υλικό του νεροχύτη ή του πάγκου. Αν επιλέξετε να τρυπήσετε τον πάγκο σας, μετρήστε το πάχος του πάγκου και εν συνεχεία το μήκος του κάτω μέρους από το βρυσάκι, ώστε να δείτε αν είναι μεγαλύτερο και θα μπορέσει να περάσει από την οπή που θα πραγματοποιηήσετε. Σε περίπτωση που δεν είναι μεγαλύτερο, τότε θα χρειαστείτε μια προέκταση. Οι διάμετροι των αρίδων που πρέπει να χρησιμοποιηθούν ώστε να γίνει η οπή είναι Φ6 και Φ12. Αρχικά, δημιουργείτε μια οπή με διάμετρο Φ6 και στη συνέχεια μεγαλώνετε την οπή με την αρίδα Φ12.

Βήμα 11°: Εφόσον έχει γίνει η οπή για το βρυσάκι θα πρέπει να το τοποθετήσετε. Μέσα στο κουτί από το βρυσάκι θα βρείτε κάποια εξαρτήματα (βλέπε εικόνα 5). Τοποθετείτε τα εξαρτήματα σύμφωνα με το σχεδιάγραμμα της εικόνας 5. Αρχικά, εφαρμόζετε στο βρυσάκι την πατούρα και τη φλάντζα (μεγάλη λεπτή μαύρη στρόγγυλη φλάντζα) ώστε να διατηρείται σταθερό επάνω στον πάγκο. Εν συνεχεία στο κάτω μέρος από το βρυσάκι το οποίο βρίσκεται

κάτω από το νεροχύτη αφού αφαιρέσετε το παξιμάδι σύσφιξης, τοποθετείτε εν σειρά την άλλη στρόγγυλη παχιά φλάντζα, την πλαστική ροδέλα σταθεροποίησης, τη μεταλλική ροδέλα και τέλος το παξιμάδι σύσφιξης. Βιδώνετε το παξιμάδι έως ότου έχει σφίξει ώστε το βρυσάκι να διατηρείται σταθερό επάνω στον πάγκο.

Βήμα 12°: Αν η όσμωση είναι 5 σταδίων, στην έξοδο του 5^{ου} σταδίου, in line φίλτρο κοκκώδους ενεργού άνθρακα (No 5 σε πίνακα 1 και στοιχείο O σε εικόνα 1α) ή αν είναι 6 σταδίων στην έξοδο του 6^{ου} σταδίου, in line φίλτρο εμπλουτισμού ιχνοστοιχείων (βλέπε No 6 σε πίνακα 1 και στοιχείο P σε εικόνα 1β) υπάρχει μια μπλε τάπα. Αφαιρείτε τη μπλε τάπα και κουμπώνετε το σωληνάκι (κόβετε ένα μήκος που σας εξυπηρετεί από την κουλούρα που περιέχεται στη συσκευασία). Στη συνέχεια το άλλο άκρο από το σωληνάκι το οδηγείτε στο βρυσάκι. Στην άκρη από το σωληνάκι εφαρμόζετε διαδοχικά το παξιμάδι σύσφιξης για το σωληνάκι, «φοράτε» το κολάρο στο σωληνάκι και τέλος εφαρμόζετε στην οπή που διαθέτει το σωληνάκι το πλαστικό εξάρτημα έως ότου τερματίσει (βλέπε εικόνα 5). Πιέζετε το σωληνάκι στην οπή μέχρι να τερματίσει και εν συνεχεία βιδώνετε καλά το παξιμάδι σύσφιξης ώστε να συγκρατήσετε το σωληνάκι στην είσοδο νερού από το βρυσάκι.

Σημείωση: Αν έχετε επιλέξει βρυσάκι το οποίο στο τελείωμά του έχει «καρφί» (βλέπε εικόνα 6) και όχι με παξιμάδι, τότε ακολουθείτε την ίδια διαδικασία αλλά για την τοποθέτησή του σωληνακίου, χρησιμοποιήστε το ίδιο πλαστικό ενωτικό ρακόρ που υπάρχει στη συσκευασία (βλέπε εικόνα 7).

Βήμα 13°: Εφόσον έχετε ολοκληρώσει την παραπάνω διαδικασία, είστε έτοιμοι να ανοίξετε το διακοπτάκι που έχει πάνω του ο κλέφτης (βλέπε No 12 σε πίνακα 1 και εικόνα 4), γυρίστε το βανάκι σε οριζόντια θέση ώστε να είναι σε ευθεία με το σωληνάκι (βλέπε εικόνα 4) ώστε να τροφοδοτήσετε με νερό το σύστημα της αντίστροφης όσμωσης.

Βήμα 14°: Το σύστημα της αντίστροφης όσμωσης ξεκινά να παράγει νερό. Το δοχείο διαστολής θα χρειαστεί περίπου 50-60 λεπτά για να γεμίσει. Παρατηρήστε για τυχόν διαρροές.

Βήμα 15°: Σε αυτό το βήμα θα πραγματοποιήσετε το «ξέπλυμα» των φίλτρων. Μόλις γεμίσει το δοχείο διαστολής, ανοίξτε το βρυσάκι ώστε να αρχίσει να εξέρχεται νερό, αφήστε το ανοιχτό έως ότου αδειάσει τελείως το δοχείο διαστολής. Όταν πλέον το δοχείο διαστολής έχει αδειάσει από νερό, τότε κλείστε το βρυσάκι και αφήστε το δοχείο να γεμίσει ξανά. Επαναλάβετε την ίδια διαδικασία και δεύτερη φορά. **Το ξέπλυμα των ανταλλακτικών φίλτρων και του δοχείου διαστολής είναι απαραίτητο πριν την πρώτη χρήση.** Παρατηρήστε εκ νέου για τυχόν διαρροές.

ΠΡΟΣΟΧΗ!!! Είναι απαραίτητο όταν απουσιάζετε από την οικία σας για κάποιες μέρες να κλείνετε την κεντρική βάνα του νερού από τα υδρόμετρα και να αποσυνδέετε την όσμωση από την παροχή του ρεύματος. Αν το κλείσιμο της κεντρικής βάνας ύδρευσης δεν είναι εφικτό, τότε καλό είναι να κλείνετε τη βάνα της κρύας παροχής του νερού κάτω από τον πάγκο της κουζίνας σας, καθώς αυτή τροφοδοτεί με νερό το σύστημα της αντίστροφης όσμωσης.

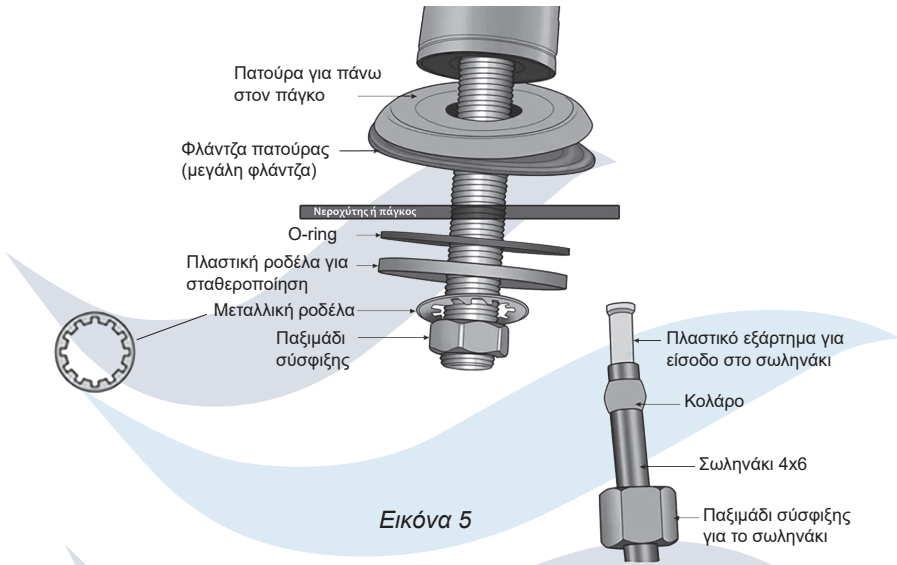

Εικόνα 5

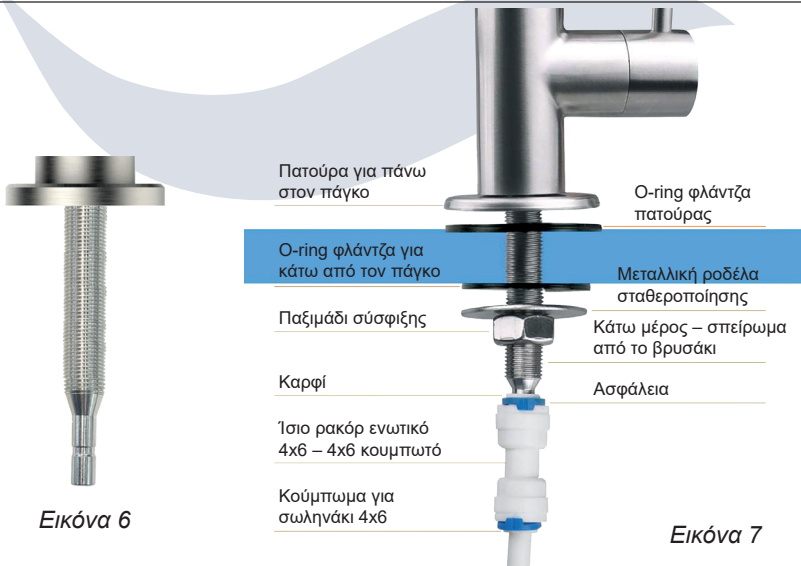

Εικόνα 6

Εικόνα 7

8. Διαδικασία αντικατάστασης ανταλλακτικών φίλτρων

Ακολουθήστε προσεκτικά τα παρακάτω βήματα για την αντικατάσταση των ανταλλακτικών φίλτρων της αντίστροφης όσμωσης.

Βήμα 1°: Αρχικά κλείστε το διακοπτάκι που έχει πάνω του ο κλέφτης και το οποίο τροφοδοτεί με νερό την αντίστροφη όσμωση. Στη συνέχεια ανοίξτε το βρυσάκι έως ότου αδειάσει τελείως από νερό το δοχείο διαστολής και κλείστε το βανάκι του.

Βήμα 2°: Για να αντικαταστήσετε τα τρία κάθετα πρόφιλτρα της αντίστροφης όσμωσης ακολουθήστε την παρακάτω διαδικασία. Εφαρμόστε το ειδικό κλειδί που υπάρχει στη συσκευασία (βλέπε Νο 7 σε πίνακα 1) στο κέλυφος της πρώτης φιλτροθήκης, ώστε οι προεξοχές που διαθέτει το κλειδί να κοντράρουν στα «νεύρα» που διαθέτει η φιλτροθήκη και ξεβιδώστε δεξιόστροφα. Εφόσον έχετε ξεβιδώσει το κέλυφος από την κεφαλή, αφαιρέστε το παλιό ανταλλακτικό. Πριν τοποθετήσετε το νέο ανταλλακτικό ανατρέξτε στην ενότητα 10 για να ακολουθήσετε τις οδηγίες απολύμανσης και καθαρισμού του εξοπλισμού. Αφαιρέστε το περιτύλιγμα από το νέο ανταλλακτικό και τοποθετήστε το στο εσωτερικό του κελύφους όντας σε κάθετη θέση, κατά τέτοιο τρόπο ώστε η εσοχή που έχει το φίλτρο στην κάτω πλευρά να εφαρμόσει στην προεξοχή που έχει το κέλυφος στο κάτω μέρος.

Βήμα 3°: Ακολουθώντας, σε ορθή θέση βιδώστε το κέλυφος στην κεφαλή προσεκτικά (ώστε να μην κουνηθεί το ανταλλακτικό φίλτρο από τη θέση του) με το χέρι και εν συνεχεία με το κλειδί έως ότου τερματίσει.

Βήμα 4°: Στη συνέχεια πραγματοποιήστε την προηγούμενη διαδικασία και για τα δύο επόμενα πρόφιλτρα (2° & 3° στάδιο).

Βήμα 5°: Σε αυτό το βήμα θα αντικαταστήσετε τη μεμβράνη. Για την ορθή αντικατάστασή της ακολουθήστε προσεκτικά τις οδηγίες στο 3° βήμα στην παράγραφο 8.

Βήμα 6°: Για να αντικαταστήσετε το 5° στάδιο φίλτρασης in line κοκκώδους ενεργού άνθρακα (GAC), θα πρέπει πρώτα να αφαιρέσετε τα ρακόρ που υπάρχουν δεξιά και αριστερά του ανταλλακτικού φίλτρου (στην είσοδο του ανταλλακτικού φίλτρου είναι τοποθετημένο το ρακόρ ταφ και στην έξοδο του μία γωνιά). Εφόσον τα αφαιρέσετε, απομακρύνετε το παλιό τεφλόν που έχουν πάνω τους. Στη συνέχεια τοποθετήστε 25 γύρες νέου τεφλόν στο αρσενικό σπείρωμα του ταφ και 25 γύρες στο αρσενικό σπείρωμα της γωνιάς. Το ταφ βιδώστε το προσεκτικά στην είσοδο του νέου ανταλλακτικού φίλτρου και τη γωνιά στην έξοδο (για να κατανοήσετε ποια είναι η είσοδος και ποια η έξοδος

του, επάνω στο φίλτρο όπως μπορείτε να παρατηρήσετε υπάρχει ένα βελάκι με την ένδειξη FLOW το οποίο δείχνει τη φορά του νερού, έτσι η «μύτη» από το βελάκι δείχνει την έξοδο του καθαρού νερού, βλέπε εικόνα 8).



Εικόνα 8

Βήμα 7°: Την ίδια διαδικασία ακολουθείτε και για την αντικατάσταση του 6^{ου} σταδίου (εφόσον έχετε επιλέξει την αντίστροφη όσμωση με τα 6 στάδια). Προσοχή στην τοποθέτηση του ανταλλακτικού φίλτρου καθώς και αυτό έχει πάνω ένδειξη με βελάκι για τη ροή του νερού (βλέπε εικόνα 8).

9. Απολύμανση και καθαρισμός εξοπλισμού

Πριν τοποθετήσετε τα νέα ανταλλακτικά φίλτρα 10'' (τρία πρόφιλτρα) αλλά και τη μεμβράνη στο εσωτερικό των κελυφών, είναι απαραίτητο να καθαρίσετε το εσωτερικό τους. Τον καθαρισμό μπορείτε να τον πραγματοποιήσετε ρίχνοντας λίγο χλιαρό νερό και ξύδι στο εσωτερικό τους. Το αφήνετε για 10 λεπτά και στη συνέχεια τρίβετε τις επιφάνειες με ένα μαλακό σφουγγάρι κάτω από τρεχούμενο νερό. Απαγορεύεται να χρησιμοποιήσετε κάποιο καθαριστικό ή χημικό καθώς μπορεί να βλάψετε τον εξοπλισμό. Μπορείτε να χρησιμοποιήσετε μόνο ήπιο απορρυπαντικό πιάτων για τον καθαρισμό του εσωτερικού και του εξωτερικού των κελυφών των τριών πρόφιλτρων. Επίσης, εφόσον χρησιμοποιήσετε ήπιο απορρυπαντικό ξεπλύνετε με άφθονο νερό πριν τοποθετήσετε τα νέα ανταλλακτικά φίλτρα. Όσον αφορά το δοχείο διαστολής καλό είναι να πραγματοποιείται απολύμανση μια φορά στα 2 έτη. Ο καθαρισμός του δοχείου πραγματοποιείται με απολυμαντικό υγρό κατάλληλο για πόσιμο νερό. Για τον καθαρισμό του δοχείου απευθυνθείτε στην προμηθεύτρια εταιρεία για περαιτέρω λεπτομέρειες.

10. Ελάχιστη πίεση νερού δικτύου

Η ελάχιστη πίεση νερού δικτύου ώστε να λειτουργήσει σωστά η αντίστροφη όσμωση, είναι 4 bar. Σε περίπτωση που η πίεση του δικτύου είναι μικρότερη από 4 bar, τότε είναι απαραίτητο να τοποθετήσετε μια αντλία πίεσης.

11. Χρήση της αντίστροφης όσμωσης μετά από παρατεταμένη περίοδο μη λειτουργίας

Αν δεν έχετε χρησιμοποιήσει το σύστημα της αντίστροφης όσμωσης για χρονικό διάστημα άνω των 30 ημερών (για παράδειγμα αν είναι σε εξοχική κατοικία ή χρειαστεί να λείψετε από την οικία σας για περισσότερο από 30 ημέρες), είναι απαραίτητο να αντικαταστήσετε τα παλιά ανταλλακτικά φίλτρα με νέα και να απολυμάνετε τον εξοπλισμό και το δοχείο διαστολής σύμφωνα με την ενότητα 10, πριν τοποθετήσετε τα νέα ανταλλακτικά φίλτρα. Η διαδικασία αυτή είναι απαραίτητη καθώς λόγω της στασιμότητας του νερού τόσο στο εσωτερικό των τριών πρόφιλτρων αλλά και του δοχείου διαστολής, μπορεί να έχουν αναπτυχθεί μικροοργανισμοί στο εσωτερικό των πρόφιλτρων αλλά και του δοχείου διαστολής, οι οποίοι είναι επικίνδυνοι για την υγεία του ανθρώπου.

12. Πιθανές δυσλειτουργίες

ΔΥΣΛΕΙΤΟΥΡΓΙΑ	ΑΙΤΙΑ	ΛΥΣΗ
Δεν υπάρχει ροή νερού από το βρυσάκι.	Υπάρχει διακοπή της υδροδότησης και το δοχείο διαστολής δεν είναι γεμάτο.	Αναμένετε έως ότου επανέλθει η υδροδότηση.
	Το δοχείο διαστολής είναι άδειο.	Αναμένετε έως ότου γεμίσει ξανά το δοχείο διαστολής (απαιτούνται περίπου 50-60 λεπτά).
	Το βανάκι από το δοχείο διαστολής είναι κλειστό.	Ανοίξτε το βανάκι του δοχείου διαστολής.
	Το βρυσάκι είναι κλειστό.	Ανοίξτε το βρυσάκι.
	Η μεμβράνη της αντίστροφης όσμωσης είναι βουλωμένη.	Αντικαταστήστε τη μεμβράνη.
	Το βανάκι του ενσωματωμένου κλέφτη που τροφοδοτεί με νερό το σύστημα είναι κλειστό.	Ανοίξτε το βανάκι.
	Χαμηλή πίεση στο δοχείο διαστολής.	Αυξήστε την πίεση αέρα στο δοχείο. Μέγιστη πίεση λειτουργίας 0,5bar (5-6psi).

Δεν υπάρχει ροή νερού από το βρυσάκι.	Δυσλειτουργία του αντεπίστροφου ρακόρ της εξόδου του καθαρού νερού της μεμβρανοθήκης.	Αντικαταστήστε το αντεπίστροφο ρακόρ.
	Δυσλειτουργία της τετράοδης βαλβίδας.	Αντικαταστήστε την τετράοδη βαλβίδα.
	Δεν παράγει νερό το σύστημα.	Βουλωμένη μεμβράνη, αντικαταστήστε τη μεμβράνη.
Η πίεση του φιλτραρισμένου νερού είναι μικρή.	Το βρυσάκι δεν είναι ανοιχτό τελείως.	Ανοίξτε τελείως το βρυσάκι.
	Τα ανταλλακτικά φίλτρα είναι βουλωμένα και δεν μπορούν να φιλτράρουν.	Αντικαταστήστε τα ανταλλακτικά φίλτρα.
	Η μεμβράνη είναι βουλωμένη και δεν παράγει νερό.	Αντικαταστήστε τη μεμβράνη.
	Η στάθμη του νερού στο δοχείο είναι χαμηλή.	Αφήστε το σύστημα να παράγει νερό έως ότου γεμίσει το δοχείο.
	Χαμηλή πίεση στο δοχείο διαστολής.	Αυξήστε την πίεση του αέρα στο δοχείο. Μέγιστη πίεση λειτουργίας 0,5bar (5-6psi).
Χαμηλή πίεση του νερού δικτύου (κάτω από 4 bar).	Περιμένετε έως ότου επανέλθει η πίεση πάνω από 4 bar (αν και εφόσον η αρχική σας πίεση είναι πάνω από τα 4 bar) ή θα πρέπει να τοποθετηθεί αντλία πίεσης.	
Υπάρχει διαρροή από το κέλυφος (φιλτροθήκες των τριών πρόφιλτρων).	Το κέλυφος δεν είναι βιδωμένο καλά.	Βιδώστε αρκετά ώστε να μην υπάρχουν διαρροές.
	Τα εσωτερικά o-ring έχουν χάσει την καμπυλότητά τους και δεν στεγανοποιούν πλήρως. Υπάρχουν δύο o-ring, ένα περιμετρικά του κελύφους και ένα στην ειδικά σχεδιασμένη εσοχή της κεφαλής.	Αντικαταστήστε τα o-ring με νέα.

Υπάρχει διαρροή νερού.	Ελέγξτε τα σωληνάκια του συστήματος μήπως έχουν κάποια φθορά.	Αντικαταστήστε τα σωληνάκια.
	Ελέγξτε το σωληνάκι στην είσοδο και στην έξοδο των φίλτρων μήπως δεν έχουν εφαρμόσει σωστά.	Τοποθετήστε σωστά τα σωληνάκια.
	Ελέγξτε τα ρακόρ εισόδου & εξόδου του νερού στις μεταξύ τους συνδέσεις.	Αντικαταστήστε τα ρακόρ ή τοποθετήστε περισσότερα τεφλόν στις μεταξύ τους συνδέσεις.
	Ελέγξτε τα σπιράλ της βρύσης σας.	Αντικαταστήστε τα σπιράλ της βρύσης.
Υπάρχει διαρροή από το βρυσάκι.	Τρέχει το νερό από το βρυσάκι ενώ είναι κλειστός ο διακόπτης.	Αντικαταστήστε τον εσωτερικό μηχανισμό από το βρυσάκι. Επικοινωνήστε με την εταιρεία.
	Το σωληνάκι δεν έχει εφαρμόσει σωστά κάτω από τον πάγκο.	Αφαιρέστε και επανατοποθετήστε σωστά το σωληνάκι.
Το φιλτραρισμένο νερό έχει άσχημη γεύση.	Λόγω μη χρήσης για μεγάλο διάστημα.	Αφήστε να τρέξει το νερό για 10 λεπτά.
	Λόγω μη χρήσης για διάστημα άνω των 30 ημερών.	Ακολουθήστε τις οδηγίες των ενοτήτων 10 & 12.
	Δεν αντικαταστάθηκαν εγκαίρως τα ανταλλακτικά φίλτρα.	Αντικαταστήστε τα ανταλλακτικά φίλτρα.
	Το in line ανταλλακτικό φίλτρο κοκκώδους ενεργού άνθρακα (5 ^ο στάδιο) έχει κορεστεί.	Αντικαταστήστε το ανταλλακτικό φίλτρο.
	Δεν πραγματοποιήθηκε το «ξέπλυμα» των ανταλλακτικών φίλτρων και του δοχείου διαστολής.	Πραγματοποιήστε το «ξέπλυμα» των ανταλλακτικών φίλτρων και του δοχείου διαστολής.
Δεν τρέχει νερό από την αποχέτευση.	Φραγμένος ο μειωτής ροής της αποχέτευσης (βλέπε στοιχείο L2 σε σχεδιαγράμματα 1α & 1β).	Αντικαταστήστε τον μειωτή ροής αποχέτευσης.
	Η μεμβράνη είναι βουλωμένη.	Αντικαταστήστε τη μεμβράνη.

Τρέχει νερό συνεχώς στην αποχέτευση.	Δυσλειτουργία του αντεπίστροφου ρακόρ της εξόδου του καθαρού νερού της μεμβρανοθήκης.	Αντικαταστήστε το αντεπίστροφο ρακόρ.
	Δυσλειτουργία της τετράοδης βαλβίδας.	Αντικαταστήστε την τετράοδη βαλβίδα.

13. Εγγύηση

Η πωλήτρια εταιρεία (εφεξής **Proteas Filter**) παρέχει εγγύηση για πραγματικά ελαττώματα των προϊόντων της (φίλτρα νερού) που αφορούν τη σύσταση, την ιδιότητα και την ποιότητα των φίλτρων νερού οικιακής και επαγγελματικής χρήσης ή για πραγματικά ελαττώματα σε συγκεκριμένα εξαρτήματα που αποτελούν ή συνοδεύουν το εκάστοτε φίλτρο για το χρονικό διάστημα των δύο (2) ετών από την παράδοση του προϊόντος στον αγοραστή (Οδηγία 44/1999ΕΕ Άρθρο 5§1, 866 ΑΚ), με τους παρακάτω όρους:

1. Η **Proteas Filter** εγγυάται την επισκευή ή την αντικατάσταση του εκάστοτε φίλτρου νερού ή των εξαρτημάτων αυτού, μόνο στη περίπτωση που η εγκατάσταση πραγματοποιηθεί στο συμφωνημένο τόπο εκπλήρωσης της παροχής, από εξειδικευμένο εκπρόσωπο (τεχνικό) της εταιρείας ή αδειοδοτημένο υδραυλικό.
2. Η **Proteas Filter** εγγυάται για την επισκευή ή αντικατάσταση του εκάστοτε εξαρτήματος φίλτρου νερού, όταν αυτή πραγματοποιηθεί από άλλα συναφή πιστοποιημένα εξαρτήματα, που θα υποδείξει η ίδια. Ουδεμία ευθύνη φέρει αν ο αγοραστής προβεί, χωρίς προηγούμενη έγγραφη έγκριση της εταιρείας, σε αντικατάσταση του ήδη υπάρχοντος εξαρτήματος με συναφές του μη πιστοποιημένο.
3. Η **Proteas Filter** εγγυάται για την επισκευή ή αντικατάσταση του εκάστοτε φίλτρου νερού και των εξαρτημάτων αυτού για το χρονικό διάστημα που αναφέρεται παραπάνω (2 έτη) και αποκλειστικά για τον άμεσα συμβαλλόμενο (αρχικό) αγοραστή (522§1ΑΚ). Αν αυτός (αγοραστής) μεταπωλήσει εκ νέου το εκάστοτε προϊόν η πωλήτρια εταιρεία ουδεμία ευθύνη φέρει και η εγγύηση παύει αυτομάτως παρά μόνο αν υπάρχει σφραγίδα με τα στοιχεία του αγοραστή και είναι σημειωμένη η ημερομηνία μεταπώλησης του προϊόντος.
4. Αν κατά τη διάρκεια ισχύος της εγγύησης παρουσιάσει το προϊόν πραγματικό ελάττωμα, το οποίο μπορεί να γίνει ευκόλως αντιληπτό με την ακοή ή την όραση του αγοραστή και αυτός δεν προβεί σε άμεση ενημέ-

ρωση (εντός 15 ημερών) της πωλήτριας εταιρείας γραπτώς και προφορικώς για την αποκατάσταση ή αντικατάσταση του, τότε ο αγοραστής θα απωλέσει το δικαίωμα της αντικατάστασης του προϊόντος με νέο ίσης αξίας και ποιότητας ή της μείωσης του τιμήματος ή της υπαναχώρησης από την σύμβαση (Άρθρο5§5εδ.γ και δ του Ν.2251/1994,540§1ΑΚ).

5. Σε περίπτωση που ο αγοραστής επιθυμεί με δική του ευθύνη να προβεί στην εγκατάσταση του εκάστοτε φίλτρου νερού ή στην αντικατάσταση κάποιου εξαρτήματος ή εξαρτημάτων που αποτελούν μέρος του φίλτρου, η πωλήτρια εταιρεία, αφού προηγουμένως προβεί σε πλήρη και αναλυτική ενημέρωση του αγοραστή για τον ορθό τρόπο εγκατάστασης του προϊόντος προφορικώς και με τη χρήση του εγχειριδίου εγκατάστασης ως οφείλει, εγγυάται την επισκευή ή την αντικατάσταση του φίλτρου ή εξαρτημάτων αυτού μόνο όταν:
- Η μέγιστη λειτουργία πίεσης των συστημάτων αντίστροφης όσμωσης PR-RO75-5 & PR-RO75-6 είναι στα 6 bar. Αν η αντίστροφη όσμωση λειτουργεί επανειλημμένα σε πίεση μεγαλύτερη από 6 bar και ο αγοραστής παραλείπει να ενημερώσει την εταιρεία εγγράφως με τον τρόπο που ορίστηκε παραπάνω, η πωλήτρια εταιρεία ουδεμία ευθύνη φέρει και η εγγύηση παύει αυτομάτως.
 - Η επιθυμητή θερμοκρασία του νερού εισόδου στην αντίστροφη όσμωση πρέπει είναι μεταξύ 2°C - 45°C. Αν χρησιμοποιηθεί καυτό νερό, η θερμοκρασία του οποίου υπερβαίνει τους 45°C, η πωλήτρια εταιρεία ουδεμία ευθύνη φέρει και η εγγύηση παύει αυτομάτως. Το ίδιο ισχύει και αν χρησιμοποιηθεί παγωμένο νερό κάτω από τους 2°C.
 - Το νερό που εισέρχεται στην αντίστροφη όσμωση θα πρέπει υποχρεωτικά να είναι πόσιμο και να μην είναι νερό αγνώστου ποιότητας, ειδάλλως το σύστημα της αντίστροφης όσμωσης μπορεί να υποστεί φθορές και η εταιρεία ουδεμία ευθύνη φέρει. Η εγγύηση παύει αυτομάτως.
 - Σε περίπτωση που επέλθει εξωσυμβατική ζημία (914 ΑΚ) από την τοποθέτηση του θερμοψύκτη ή εξαρτημάτων αυτού από τον αγοραστή, η **Proteas Filter** εγγυάται μόνο αν η ζημία προκλήθηκε από τα προϊόντα της και όχι από την μη ορθή τοποθέτηση τους από τον αγοραστή ή εγκαταστάτη υδραυλικό, όπως θα βεβαιώνεται με την εκτίμηση του ειδικού πραγματογνώμονα που θα οριστεί κατά περίπτωση (ad hoc) από την Εταιρεία.
6. Η **Proteas Filter** εγγυάται την επισκευή ή την αντικατάσταση του εκάστοτε φίλτρου νερού ή εξαρτημάτων αυτού **μόνο** αν ο αγοραστής συμφωνή-

σει εγγράφως ότι θα πραγματοποιείται η προβλεπόμενη αντικατάσταση των ανταλλακτικών φίλτρων στο προβλεπόμενο διάστημα, όπως αναφέρονται στην ενότητα 4. Η συντήρηση είναι υποχρεωτική για την ορθή λειτουργία της αντίστροφης όσμωσης και την αποφυγή εξωσυμβατικών ζημιών (914 ΑΚ).

14. Γενικές οδηγίες χρήσης

Οι παρακάτω οδηγίες θα πρέπει να ακολουθούνται κατά την εγκατάσταση και την αλλαγή των ανταλλακτικών φίλτρων.

- Τα συστήματα αντίστροφης όσμωσης PF-RO75-5 & PF-RO75-6 τοποθετούνται σε νερά που έχουν υποστεί κάποια επεξεργασία (π.χ. χλωρίωση) και δεν μπορούν να χρησιμοποιηθούν σε νερά μικροβιολογικά μη ασφαλή ή σε νερά αγνώστου ποιότητας.
- Πριν από κάθε πρώτη χρήση, είτε είναι κατά την αρχική εγκατάσταση είτε είναι κατά την αλλαγή των ανταλλακτικών φίλτρων, θα πρέπει να «ξεπλύνετε» τα ανταλλακτικά φίλτρα, ανοίγοντας το βρυσάκι του πόσιμου νερού ώστε να αδειάσει το νερό από το δοχείο διαστολής 2 φορές.
- Τις πρώτες ημέρες χρήσης μετά από την εγκατάσταση του συστήματος ή μετά από την αντικατάσταση των ανταλλακτικών φίλτρων μπορεί να διαπιστώσετε φυσαλίδες στο ποτήρι σας (θολό νερό το οποίο γίνεται διαυγές μετά από λίγα λεπτά). Εντός 7-10 ημερών καθημερινής χρήσης οι φυσαλίδες θα παρέλθουν.
- Τις πρώτες ημέρες χρήσης του συστήματος μπορεί να διαπιστώσετε μια διαφορετική γεύση. Ο λόγος είναι ότι θα πρέπει το pH των ανταλλακτικών φίλτρων να συμβαδίσει με το pH του νερού του δικτύου. Εντός 7-10 ημερών καθημερινής χρήσης η γεύση θα βελτιωθεί.
- Σε περίπτωση διακοπής της υδροδότησης, δεν πρέπει να χρησιμοποιήσετε το φίλτρο αμέσως διότι μπορεί τα ιζήματα (χώμα, λάσπη) που θα υπάρχουν στις σωληνώσεις του δικτύου κατά την επαναφορά του νερού να επιβαρύνουν σημαντικά τα ανταλλακτικά φίλτρα. Προτείνεται να ανοίξετε κάποια άλλη βρύση του δικτύου μέχρι το νερό να γίνει διαυγές.
- Σε περίπτωση μη χρήσης του φίλτρου για κάποιες μέρες (μέγιστο 2-3 εβδομάδες) προτείνεται να αδειάσετε μια φορά το νερό από το δοχείο διαστολής ανοίγοντας το βρυσάκι του πόσιμου νερού.
- Σε περίπτωση που το σύστημα της αντίστροφης όσμωσης δε χρησιμοποιηθεί για πάνω από 2-3 εβδομάδες καλό θα είναι ακολουθήσετε τις

οδηγίες των ενοτήτων 10 & 12. Στη συνέχεια θα πρέπει αντικαταστήσετε όλα τα ανταλλακτικά φίλτρα και να «ξεπλύνετε» τα ανταλλακτικά φίλτρα αδειάζοντας το δοχείο διαστολής 2 φορές ανοίγοντας το βρυσάκι του πόσιμου νερού. Τα ανταλλακτικά φίλτρα είναι απαραίτητο να αντικατασταθούν διότι λόγω του στάσιμου νερού μπορεί να έχουν αναπτυχθεί μικρο-οργανισμοί οι οποίοι είναι επιβλαβείς για τον ανθρώπινο οργανισμό.

- Καλό θα είναι επίσης όταν λείπετε από την οικία σας για μεγάλο χρονικό διάστημα, να κλείνετε την παροχή του νερού είτε της βάνας στην οποία είναι συνδεδεμένο το σύστημα της αντίστροφης όσμωσης είτε την κεντρική βάνα του νερού για την αποφυγή ανεπιθύμητων διαρροών από την αυξομείωση της πίεσης του δικτύου.



15. Στοιχεία επικοινωνίας

Για οποιαδήποτε πληροφορία, βοήθεια ή τεχνική εξυπηρέτηση μπορείτε να μας καλέσετε στο 2310 654 555, να μας στείλετε email στο info@energywater.gr ή μπορείτε να μας επισκεφτείτε στο φυσικό μας κατάστημα στην οδό Λαγκαδά 335, Σταυρούπολη, Θεσσαλονίκη, 56430.



Θα χαρούμε να σας εξυπηρετήσουμε !

Το ωράριο της εταιρείας μας είναι:

Δευτέρα – Παρασκευή 09:00-18:00

Σάββατο 09:00-14:00.

Στοιχεία εταιρείας:

ΜΠΑΤΟΣ ΙΩΑΝΝΗΣ ΙΚΕ – ENERGY WATER – PROTEAS FILTER

ΚΑΤΑΣΚΕΥΗ ΚΑΙ ΕΜΠΟΡΙΑ ΦΙΛΤΡΩΝ ΝΕΡΟΥ

ΑΦΜ: 800512161, Δ.Ο.Υ: ΑΜΠΕΛΟΚΗΠΩΝ

ΛΑΓΚΑΔΑ 335, ΣΤΑΥΡΟΥΠΟΛΗ

ΤΚ: 56430, ΘΕΣΣΑΛΟΝΙΚΗ

ΑΡ.Γ.Ε.ΜΗ: 126561806000

ΤΗΛ: 2310 654 555

E-MAIL: info@energywater.gr

Web-Sites: www.energywater.gr & www.proteasfilter.com

Κεντρικά:

Λαγκαδά 335, Σταυρούπολη, ΤΚ 56430, 2310 654 555



Παραγωγή/Αποθήκη:

Παράλληλος Εγνατίας οδού (ύψος διοδίων Ωραιοκάστρου),

Εύοσμος, ΤΚ 56224

16. Περιβαλλοντική πολιτική

Η Proteas Filter έχοντας ως πρωταρχικό στόχο την προστασία του περιβάλλοντος συμμετέχει στο πρόγραμμα ανακύκλωσης μπαταριών καθώς αποτελεί μέλος της ΑΦΗΣ Α.Ε. και διαθέτει τον ειδικό κάδο συλλογής μπαταριών με τη σήμανση “ΑΦΗΣ”. Επίσης, αποτελώντας μέλος της ΑΝΑΚΥΚΛΩΣΗΣ ΣΥΣΚΕΥΩΝ Α.Ε. και όντας εγγεγραμμένη στο Μητρώο Παραγωγών ΗΗΕ, αποδίδει φόρο ανακύκλωσης για κάθε ηλεκτρική συσκευή που διαθέτει προς πώληση.



ανακύκλωση
συσκευών Α.Ε.

17. Πιστοποιήσεις

Στο πλαίσιο της διαρκούς προσπάθειάς μας να συμβαδίζουμε με όλα τα υψηλά στάνταρ λειτουργίας και τις προδιαγραφές ποιότητας για τα προϊόντα και τις υπηρεσίες μας, η εταιρία έχει πιστοποιηθεί με τα πρότυπα EN ISO 9001:2015 και EN ISO 14001:2015 από τον φορέα TÜV Austria Hellas. Επίσης, η εταιρεία μας είναι μέλος του Παγκόσμιου Οργανισμού Ποιότητας Νερού.



No.: 20001220006367



No.: 20051220006367



Water Quality Association

Συμμόρφωση με την Ελληνική και Ευρωπαϊκή νομοθεσία.

- Όλα τα προϊόντα της εταιρείας μας συμμορφώνονται με το ΦΕΚ 4973/Β/2020 με θέμα «Προδιαγραφές και απαιτήσεις για τους εξοπλισμούς (συσκευές ή διατάξεις) επεξεργασίας νερού ανθρώπινης κατανάλωσης που παρέχεται στα εσωτερικά δίκτυα ύδρευσης κτιρίων».
- Όλα τα προϊόντα της εταιρείας μας συμμορφώνονται με το πρότυπο ΕΛΟΤ EN 14898+A1 – «Εξοπλισμός επεξεργασίας νερού στο εσωτερικό των κτιρίων – Φίλτρα με ενεργό μέσο – Απαιτήσεις επιδόσεων, ασφάλειας και δοκιμών».

18. Social Media

Ακολουθήστε μας!

Proteas Filter



19. Παράρτημα

Πίνακας μολυσματικών ουσιών που κατακρατά η μεμβράνη της αντίστροφης όσμωσης.

ΜΟΛΥΣΜΑΤΙΚΗ ΟΥΣΙΑ	ΠΟΣΟΣΤΟ ΑΠΟΜΑΚΡΥΝΣΗΣ ΑΠΟ ΤΗΝ ΜΕΜΒΡΑΝΗ ΟΣΜΩΣΗΣ (%)	ΠΗΓΕΣ ΜΟΛΥΝΣΗΣ
Αργύλιο	98	Ακατάλληλη φίλτραση του νερού μέσω χημικών ενώσεων με αργύλιο
Αρσενικό	96	Βιομηχανικά απόβλητα, καύση άνθρακα
Αμίαντος	98	Σωλήνες από σκυρόδεμα και αμίαντο
Βενζόλιο	99	Βιομηχανικά ,φαρμακευτικά απόβλητα ή προϊόντα καύσης κάρβουνου
Βόριο	70	Απολυμαντικά προϊόντα
Κάδμιο	98	Χημικές βιομηχανίες
Χλώριο	100	Ουσία για την απολύμανση του νερού
Χλωροφόρμιο	95	Χημικά απόβλητα
Χαλκός	99	Σωλήνες από χαλκό
Κυάνιο	95	Βιομηχανικά απόβλητα
Μόλυβδος	98	Σωλήνες από μόλυβδο και απόβλητα
Υδράργυρος	98	Βιομηχανίες με ηλεκτρολογικά, αεριούχα απόβλητα, απόβλητα πετρελαίου
Νικέλιο	99	Εργοστάσια βιομηχανικών και ηλεκτρολυτικών αποβλήτων
Άζωτο	96	Γεωργικά και αστικά απόβλητα
Φθόριο	99	Παραγωγή φωσφορικού λιπάσματος
Ασήμι	97	Βιομηχανικά απόβλητα
Νιτρικά	90-95	Γεωργικά και χημικά απόβλητα





PROTEAS FILTER

Εγγύηση Συσκευής 2 έτη

Σφραγίδα Συνεργάτη

Ημερομηνία Αγοράς:

www.proteasfilter.com

.....